

XH260L – XH260V**ΕΛΕΓΚΤΗΣ ΘΕΡΜΟΚΡΑΣΙΑΣ ΚΑΙ ΥΓΡΑΣΙΑΣ****1. ΓΕΝΙΚΕΣ ΠΡΟΕΙΔΟΠΟΙΗΣΕΙΣ****1.1 ΠΑΡΑΚΑΛΩ ΔΙΑΒΑΣΤΕ ΠΡΙΝ ΧΡΗΣΙΜΟΠΟΙΗΣΤΕ ΤΙΣ ΟΔΗΓΙΕΣ**

- Το εγχειρίδιο οδηγιών είναι μέρος του προϊόντος και πρέπει να παραμένει κοντά στο όργανο για εύκολη και γρήγορη αναφορά.
- Το όργανο δεν πρέπει να χρησιμοποιηθεί για σκοπούς διαφορετικούς από αυτούς που περιγράφονται παρακάτω. Δεν μπορεί να χρησιμοποιηθεί σαν μηχανισμός ασφαλείας.
- Ελέγξτε τα όρια λειτουργίας της εγκατάστασης πριν προχωρήσετε.

1.2 ΜΕΤΡΑ ΑΣΦΑΛΕΙΑΣ

- Ελέγξτε εάν η τάση του ρεύματος είναι σωστή πριν συνδέσετε το όργανο.
- Μην το εκθέτετε σε νερό ή υγρασία. Χρησιμοποιείτε τον ελεγκτή μόνο μέσα στα όρια λειτουργίας, αποφεύγοντας ξαφνικές αλλαγές θερμοκρασίας με υψηλή ατμοσφαιρική υγρασία ώστε να αποφευχθεί ο σχηματισμός συμπυκνωμάτων
- Προσοχή – αποσυνδέστε όλες τις ηλεκτρικές συνδέσεις πριν οποιαδήποτε εργασία συντήρησης στο όργανο.
- Τοποθετήστε το αισθητήριο έτσι ώστε να μην είναι προσβάσιμο από τον τελικό χρήστη. Το όργανο δεν πρέπει να ανοίγεται.
- Σε περίπτωση βλάβης ή ελαττωματικής λειτουργίας, στείλτε το όργανο πίσω στον προμηθευτή ή στην "Dixell s.r.l." (βλέπε διεύθυνση) με μία αναλυτική περιγραφή της βλάβης.
- Λάβετε υπόψη την μέγιστη ισχύ ρεύματος που μπορεί να εφαρμοσθεί σε κάθε ρελε (βλέπε τεχνικά χαρακτηριστικά).
- Σιγουρέψτε ότι τα καλώδια των αισθητήρων, φορτίων και της παροχής ρεύματος είναι χωρισμένα και αρκετά μακριά το ένα από το άλλο, χωρίς να διασταυρώνονται.
- Σε εφαρμογές σε βιομηχανικό περιβάλλον, η χρήση φίλτρων (τύπος FT1) παράλληλα με τα επαγωγικά φορτία είναι χρήσιμη.

2. ΓΕΝΙΚΗ ΠΕΡΙΓΡΑΦΗ

Το **XH260L**, με διαστάσεις 38x185, και το **XH260V**, με διαστάσεις 100x64 είναι ελεγκτής κατάλληλος για εφαρμογές σε ψυκτικές μονάδες μέτριας ή χαμηλής θερμοκρασίας. Ελέγχει και ρυθμίζει τόσο την υγρασία όσο και την θερμοκρασία. Έχει 6 ρελε εξόδου για τον έλεγχο του συμπιεστή, των αντιστάσεων θέρμανσης, την λειτουργία απόψυξης, των ανεμιστήρων, του αφυγραντήρα και του υγραντήρα. Διαθέτει επίσης δυο εισόδους NTC, μια για την θερμοκρασία χώρου και μια για την απόψυξη. Υπάρχει και μια είσοδος 4÷20mA για τον αισθητήρα υγρασίας. Υπάρχει η δυνατότητα διάρθρωσης μέσω παραμέτρου μιας ψηφιακής εισόδου (ελεύθερη επαφή). Μια έξοδος δίνει στον χρήστη την δυνατότητα προγραμματισμού λίστας παραμέτρων μέσω του Hot Key (έξυπνο κλειδί).

3. ΡΥΘΜΙΣΗ ΘΕΡΜΟΚΡΑΣΙΑΣ

Η ρύθμιση θερμοκρασίας επιτυγχάνεται μέσω της ουδέτερης ζώνης, χρησιμοποιώντας τα ρελε εξόδου του συμπιεστή και αντίστασης.

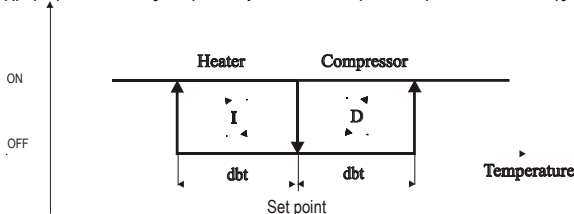

- Έξοδος θέρμανσης: CUT IN είναι "SET_TEMP - dbt", CUT OUT η θερμοκρασία φτάνει στο σημείο ρύθμισης (set point).
- Έξοδος συμπιεστή: CUT IN είναι "SET_TEMP + dbt", CUT OUT η θερμοκρασία φτάνει στο σημείο ρύθμισης (set point).

3.1 ΑΠΟΨΥΞΗ

Δύο μέθοδοι αποπάγωσης είναι διαθέσιμες μέσω της παραμέτρου "tdF". Αποπάγωση με ηλεκτρικές αντιστάσεις, ή θερμό αέριο. Ο χρόνος της αποπάγωσης ελέγχεται από την παράμετρο "EdF": (EdF=in). Η αποπάγωση γίνεται κάθε "IdF" (χρόνο), (EdF=Sd) το χρονικό διάστημα "IdF" υπολογίζεται βάσει ενός «έξυπνου» αλγόριθμου (μόνο όταν ο συμπιεστής είναι σε λειτουργία). Για την απενεργοποίηση της απόψυξης θέστε **MdF = 0**.

Η λειτουργία αφύγρανσης κατά την διάρκεια της απόψυξης ελέγχεται από την παράμετρο **Hud**.

Με **Hud=no** η λειτουργία απενεργοποιείται.

Με **Hud=yES** η λειτουργία εκτελείται και κατά την διάρκεια της απόψυξης defrost.

4. ΛΕΙΤΟΥΡΓΙΑ ΑΦΥΓΡΑΝΣΗΣ

Η ρύθμιση της υγρασίας διεξάγεται μέσω της ουδέτερης ζώνης, με ενέργειες ύγρυνσης και αφύγρανσης. Ο έλεγχος της υγρασίας μπορεί να απενεργοποιηθεί ρυθμίζοντας το **SET_RH=nu**. Σε αυτή την περίπτωση διεξάγεται μόνο η λειτουργία ελέγχου θερμοκρασίας.

4.1 ΕΝΕΡΓΕΙΑ ΥΓΡΑΝΣΗΣ

Η ενέργεια ύγρυνσης επιτυγχάνεται όταν ενεργοποιείται το ρελέ του υγραντήρα όταν η τιμή της υγρασίας είναι χαμηλότερη από την τιμή "SET_RH - dbH". Το ρελέ απενεργοποιείται όταν η υγρασία φτάσει το σημείο ρύθμισης.

4.2 ΕΝΕΡΓΕΙΑ ΑΦΥΓΡΑΝΣΗΣ ΧΩΡΙΣ ΡΕΛΕ ΑΦΥΓΡΑΝΣΗΣ (OA1≠DEH)

Στη περίπτωση αυτή η αφύγρανση λειτουργεί με την ρύθμιση των παραμέτρων ως εξής:

tHu = c-H αφύγρανση μέσω θέρμανσης και με την βοήθεια του ρελέ του συμπιεστή

oA1 είναι διαφορετικό του dEH:

Οι έξοδοι θέρμανσης και συμπιεστή ενεργοποιούνται ταυτόχρονα όταν η υγρασία έχει μεγαλύτερη τιμή από SET_RH+dbH. Οι έξοδοι απενεργοποιούνται όταν η τιμή της υγρασίας επανέρχεται στην τιμή SET_RH.

4.2.1 Σχέση μεταξύ ψύξης, θέρμανσης και αφύγρανσης

- Εάν υπάρχει ταυτόχρονα ένα αίτημα ψύξης (temp > SET_TEMP+dbt) και ένα αίτημα αφύγρανσης (RH > SET_RH+dbH): τότε η ενέργεια ψύξης έχει προτεραιότητα: ενεργοποιείται μόνο το ρελέ του συμπιεστή μέχρι να επιτευχθεί η τιμή SET_TEMP και σε αυτό το σημείο ενεργοποιείται και το ρελέ θέρμανσης.
- Εάν υπάρχει ταυτόχρονα ένα αίτημα θέρμανσης (temp < SET_TEMP-dbt) και ένα αφύγρανσης (RH > SET_RH+dbH): τότε προτεραιότητα έχει η ενέργεια αφύγρανσης: το ρελέ του συμπιεστή και το ρελέ θέρμανσης ενεργοποιούνται μέχρι να επιτευχθεί η τιμή σημείου ρύθμισης για την υγρασία. Σε αυτό το σημείο ενεργοποιείται μόνο το ρελέ θέρμανσης.

4.3 ΕΝΕΡΓΕΙΑ ΑΦΥΓΡΑΝΣΗΣ ΜΕ ΡΕΛΕ ΑΦΥΓΡΑΝΣΗΣ (OA1 = DEH)

Το ρελέ που χρησιμοποιείται, (**XH260L** **τερμ. 3-4**, **XH260V** **τερμ. 11-12**) ορίζοντας την παράμετρο **oA1 =dEH**.

Σημείωση: Το κουμπί LIGHT δεν μπορεί να χρησιμοποιηθεί πλέον.

Υπάρχουν δύο είδη αφύγρανσης:

4.3.1 Αφύγρανση ΜΟΝΟ με το ρελέ αφύγρανσης

Ορίζοντας την παράμετρο **tHu = db** η ενέργεια αφύγρανσης επιτυγχάνεται με την ενεργοποίηση του ρελέ αφύγρανσης όταν η τιμή της υγρασίας είναι υψηλότερη SET_RH + dbH. Το ρελέ απενεργοποιείται όταν η τιμή της υγρασίας επανέρχεται στην τιμή SET_RH.

4.3.2 Αφύγρανση με την βοήθεια του ρελέ αφύγρανσης και το ρελέ συμπιεστή

Ορίζοντας την παράμετρο **tHu = cHu** η αφύγρανση επιτυγχάνεται με την ενεργοποίηση του ρελέ αφύγρανσης και του ρελέ συμπιεστή ταυτόχρονα, όταν η τιμή της υγρασίας είναι μεγαλύτερη του SET_RH + dbH.

Τα ρελέ απενεργοποιούνται όταν η τιμή της υγρασίας επανέλθει στην τιμή SET_RH.

Εάν υπάρχει ταυτόχρονα ένα αίτημα ψύξης (temp > SET_TEMP+dbt) και ένα αίτημα αφύγρανσης (RH > SET_RH+dbH): τότε η ενέργεια ψύξης έχει προτεραιότητα: ενεργοποιείται μόνο το ρελέ του συμπιεστή μέχρι να επιτευχθεί η τιμή SET_TEMP και σε αυτό το σημείο ενεργοποιείται και το ρελέ θέρμανσης.

5. ΑΝΕΜΙΣΤΗΡΕΣ

Ο έλεγχος των ανεμιστήρων καθορίζεται από την παράμετρο "FnC".

FnC=C-n: Οι ανεμιστήρες ενεργοποιούνται ή απενεργοποιούνται παράλληλα με τον συμπιεστή. Δεν λειτουργούν κατά την απόψυξη.

FnC=C-y: Οι ανεμιστήρες ενεργοποιούνται ή απενεργοποιούνται παράλληλα με τον συμπιεστή. Λειτουργούν κατά την απόψυξη.

FnC=O-n: Οι ανεμιστήρες είναι συνεχώς ενεργοποιημένοι, εκτός από την απόψυξη.

FnC=O-y: Οι ανεμιστήρες είναι συνεχώς ενεργοποιημένοι.

6. ΠΛΗΚΤΡΟΛΟΓΙΟ



- Εμφανίζει ή μεταβάλλει την επιθυμητή τιμή θερμοκρασίας (SET_TEMP)
- Εμφανίζει ή μεταβάλλει την επιθυμητή τιμή υγρασίας (SET_RH). Κατά την διάρκεια προγραμματισμού επιλέγει μια παράμετρο ή επικυρώνει μία εντολή λειτουργίας.
- Στον προγραμματισμό σαρώνει τις παραμέτρους ή αυξάνει μια τιμή.
- Κρατώντας το πατημένο για 3s ξεκινάει την χειροκίνητη απόψυξη. Στον προγραμματισμό σαρώνει τις παραμέτρους ή μειώνει μια τιμή.
- Ανάβει ή σβήνει τα φώτα του ψυκτικού θαλάμου, εάν είναι (oA1=lig)
- Ενεργοποίηση και απενεργοποίηση του οργάνου.

ΣΥΝΔΙΑΣΜΟΙ ΠΛΗΚΤΡΩΝ

- Κλειδώμα – ξεκλειδώμα πληκτρολογίου.
- Είσοδος στον προγραμματισμό.
- Έξοδος από τον προγραμματισμό.

6.1 ΣΥΜΒΟΛΑ ΚΑΙ ΕΝΔΕΙΞΕΙΣ

Κάθε λειτουργία LED περιγράφεται στον ακόλουθο πίνακα.

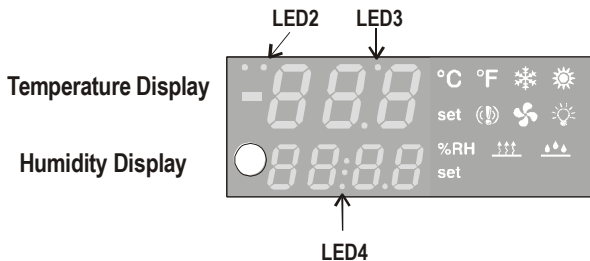

LED	MODE	FUNCTION
Led 4	ANAMMENO	- Το όργανο είναι σε κατάσταση αναμονής. - Στην λίστα "Pr2" υποδηλώνει ότι η παράμετρος βρίσκεται και στην "Pr1"
°C	ANAMMENO	°C
°F	ANAMMENO	°F
	ANAMMENO	Ο συμπιεστής βρίσκεται σε λειτουργία
	ΠΑΛΛΟΜΕΝΟ	Έχει ενεργοποιηθεί ο κύκλος προστασίας του συμπιεστού από συνεχείς επανεκκινήσεις

LED	MODE	FUNCTION
	ANAMMENO	Διαδικασία απόψυξης
	ΠΑΛΛΟΜΕΝΟ	Διαδικασία αποστράγγισης
LED 2	ΠΑΛΛΟΜΕΝΟ	Φάση προγραμματισμού (με παλλόμενο LED3)
	ANAMMENO	Ενεργοποίηση θέρμανσης
set (temp)	ΠΑΛΛΟΜΕΝΟ	Φάση προγραμματισμού ρύθμισης θερμοκρασίας
	ANAMMENO	Σήμανση συναγερμού
	ANAMMENO	Οι ανεμιστήρες είναι σε λειτουργία
	ANAMMENO	Το φως είναι ενεργοποιημένο
%RH	ANAMMENO	RH%
	ANAMMENO	Η αφύγρανση είναι σε λειτουργία
	ANAMMENO	Η ύγρανση είναι σε λειτουργία
set (umid)	ΠΑΛΛΟΜΕΝΟ	Φάση προγραμματισμού ρύθμισης υγρασίας

6.2 ΕΜΦΑΝΙΣΗ ΚΑΙ ΡΥΘΜΙΣΗ ΕΠΙΘΥΜΗΤΗΣ ΤΙΜΗΣ (ΘΕΡΜΟΚΡΑΣΙΑΣ ΚΑΙ ΥΓΡΑΣΙΑΣ)

1. Πατήστε στιγμιαία το πλήκτρο **SET**: θα εμφανιστεί η επιθυμητή τιμή και το αντίστοιχο εικονίδιο θα πάλλεται.
2. Για την τροποποίηση της επιθυμητή τιμής πατήστε τα πλήκτρα **▲** ή **▼** εντός 10s.
3. Για την αποθήκευση της νέας τιμής πατήστε ξανά το πλήκτρο **SET** ή περιμένετε για 10s.

6.3 ΧΕΙΡΟΚΙΝΗΤΗ ΕΝΕΡΓΟΠΟΙΗΣΗ ΑΠΟΨΥΞΗΣ

1. Πατήστε το πλήκτρο για πάνω από 2 s και θα ξεκινήσει η απόψυξη.

6.4 ΕΙΣΟΔΟΣ ΣΤΗ ΛΙΣΤΑ ΠΑΡΑΜΕΤΡΩΝ "PR1"

Για να μπούμε στην λίστα των παραμέτρων "Pr1" (προσική στον τελικό χρήστη):

1. Μπαίνουμε στην φάση προγραμματισμού πατώντας τα πλήκτρα **SET_RH** + **▼** βέλος για μερικά δευτερόλεπτα. (LED2&3 αναβοσβήνουν)
2. Στην οθόνη εμφανίζεται η πρώτη παράμετρος της λίστας "Pr1"

6.5 ΕΙΣΟΔΟΣ ΣΤΗΝ ΛΙΣΤΑ ΠΑΡΑΜΕΤΡΩΝ "PR2"

Για να μπούμε στην λίστα των παραμέτρων "Pr2":

1. Μπαίνουμε στην λίστα "Pr1".
2. Επιλέγουμε την παράμετρο "Pr2" και πατάμε το πλήκτρο **"SET_RH"**.
3. Στην οθόνη εμφανίζεται η ένδειξη "PAS" (αναβοσβήνει), ακολουθούμενη από την ένδειξη "0 - -" με το μηδέν να αναβοσβήνει.
4. Με τα πλήκτρα **▲** ή **▼** εισάγουμε το πρώτο ψηφίο του κωδικού, και το επικυρώνουμε πατώντας το πλήκτρο **SET_RH**. Επαναλαμβάνουμε την διαδικασία για το δεύτερο και τρίτο ψηφίο αντίστοιχα. Ο εργοστασιακός κωδικός ασφαλείας είναι ο **"321"**.
5. Εάν ο κωδικός είναι ο σωστός η είσοδος στην λίστα "Pr2" επιτυγχάνεται με το πάτημα του πλήκτρου μετά την εισαγωγή και του τελευταίου ψηφίου.

Μία άλλη μέθοδος είναι η εξής: Μέσα σε 30 δευτερόλεπτα από την ενεργοποίηση του οργάνου, να πατήσουμε συγχρόνως τα πλήκτρα **SET_RH** και **▼**.

ΠΡΟΣΟΧΗ: Κάθε παράμετρος από το επίπεδο Pr2 μπορεί να τοποθετηθεί και στο επίπεδο Pr1 (επίπεδο τελικού χρήστη), πατώντας τα πλήκτρα **SET_RH** + **▼**. Εάν η παράμετρος βρίσκεται και στο επίπεδο Pr1 ταυτόχρονα, τότε ανάβει το **LED 4**.

6.6 ΑΛΛΑΓΗ ΤΙΜΩΝ ΠΑΡΑΜΕΤΡΩΝ

1. Μπείτε στην φάση προγραμματισμού.
2. Επιλέξτε την ζητούμενη παράμετρο με τα πλήκτρα **▲** ή **▼**
3. Πατήστε το πλήκτρο **"SET_RH"** για να εμφανισθεί η τιμή (τα LED2&3 αναβοσβήνουν).
4. Με τα **▲** ή **▼** αλλάζουμε την τιμή.
5. Πατήστε το **"SET_RH"** για να αποθηκευτεί η τιμή, και να προχωρήσετε στην επόμενη παράμετρο.

ΞΕΘΔΟΣ: Πατήστε τα **SET_RH + ▲** ή περιμένετε 15s χωρίς να πατήσετε κάποιο πλήκτρο.

ΠΡΟΣΟΧΗ: Η νέα τιμή αποθηκεύεται ακόμα και εάν η διαδικασία τερματισθεί βάσει χρόνου (15s).

6.7 ΚΛΕΙΔΩΜΑ ΠΛΗΚΤΡΟΛΟΓΙΟΥ

1. Κρατήστε τα πλήκτρα ▲ και ▼ πατημένα για τουλάχιστον 3".
2. Στην οθόνη εμφανίζεται η ένδειξη "POF" και το πληκτρολόγιο έχει κλειδωθεί. Μπορούμε τότε να δούμε μόνο το σημείο ρύθμισης, ή την μέγιστη και ελάχιστη θερμοκρασία. Επίσης μπορούμε να ενεργοποιήσουμε / απενεργοποιήσουμε τον φωτισμό, την βοηθητική έξοδο καθώς και το όργανο.



ΓΙΑ ΝΑ ΞΕΚΛΕΙΔΩΣΕΤΕ ΤΟ ΠΛΗΚΤΡΟΛΟΓΙΟ

Πατήστε τα πλήκτρα ▲ και ▼ μαζί για πάνω από 3".

6.8 ΛΕΙΤΟΥΡΓΙΑ ON/OFF

Πατώντας το πλήκτρο **ON/OFF**, εμφανίζεται η ένδειξη "OFF" για 5" και ανάβει η φωτεινή ένδειξη ON/OFF.

Κατά την διάρκεια που το όργανο είναι κλειστό, όλα ρελε είναι απενεργοποιημένα και οι λειτουργίες ρύθμισης σταματούν.

Σημείωση. Κατά την διάρκεια που το όργανο είναι εκτός λειτουργίας το πλήκτρο **LED4** είναι ενεργό.

7. ΛΙΣΤΑ ΠΑΡΑΜΕΤΡΩΝ

ΡΥΘΜΙΣΗ

dbt **Ημιζωνικό εύρος για την θερμοκρασία:** (0,1÷25,5°C; 1÷45°F) αυτή η ζώνη βρίσκεται πάνω και κάτω από την επιθυμητή τιμή θερμοκρασίας (SET_TEMP). Ο συμπιεστής ενεργοποιείται όταν η θερμοκρασία αυξάνεται και φτάνει στην τιμή SET_TEMP + dbt. Απενεργοποιείται όταν η θερμοκρασία επανέρχεται στο SET_TEMP. Η έξοδος θέρμανσης ενεργοποιείται όταν η θερμοκρασία είναι μικρότερη από SET_TEMP - dbt και απενεργοποιείται όταν επιτυγχάνεται η επιθυμητή θερμοκρασία.

dbH **Ημιζωνικό εύρος για την υγρασία:** (0,5÷25,5RH) αυτή η ζώνη βρίσκεται πάνω και κάτω από την επιθυμητή τιμή υγρασίας (SET_RH). Η αφύγρανση ενεργοποιείται όταν η τιμή της υγρασίας αυξάνεται και φτάνει την τιμή SET_RH + dbH. Η διαδικασία αφύγρανσης σταματάει όταν η τιμή της υγρασίας επανέρχεται στην επιθυμητή τιμή SET_RH. Η έξοδος ύγρανσης ενεργοποιείται όταν η τιμή της υγρασίας είναι μικρότερη από SET_RH - dbH και απενεργοποιείται όταν επιτυγχάνεται η επιθυμητή τιμή της υγρασίας.

LS **Ελάχιστη τιμή ρύθμισης:** (-50,0°C+SET; -58°F÷SET): Καθορίζει την ελάχιστη επιτρεπτή τιμή ρύθμισης (SET POINT).

US **Μέγιστη τιμή ρύθμισης:** (SET+110°C; SET+230°F). Καθορίζει την μέγιστη επιτρεπτή τιμή ρύθμισης.

OdS **Καθυστερήση ενεργοποίησης εξόδων κατά την τροφοδοσία:** (0÷255 min) Αυτή η λειτουργία ενεργοποιείται κατά την αρχική τροφοδοσία του οργάνου, και αποτρέπει την ενεργοποίηση οποιασδήποτε εξόδου για το χρονικό διάστημα που έχει ορισθεί. (Ο φωτισμός λειτουργεί).

AC **Προστασία συμπιεστού από διαδοχικές εκκινήσεις:** (0÷30 min) ελάχιστο χρονικό διάστημα μεταξύ παύσης λειτουργίας του συμπιεστού και της επανεκκίνησής του.

tHu **Τρόποι αφύγρανσης:** db: μόνο με το ρελέ αφύγρανσης (oA1= dEH)
cHu: αφύγρανση με ρελέ αφύγρανσης και ρελέ συμπιεστή (oA1= dEH)
c-H: αφύγρανση χωρίς ρελέ αφύγρανσης, μόνο μέσω συμπιεστή και ρελέ θέρμανσης (oA1≠ dEH).

LSH **Ελάχιστη τιμή ρύθμισης υγρασίας:** (Lci ÷ Set H) καθορίζει την ελάχιστη επιτρεπτή επιθυμητή τιμή υγρασίας.

USH **Μέγιστη τιμή ρύθμισης υγρασίας:** (Set H ÷ uci) καθορίζει την μέγιστη επιτρεπτή τιμή υγρασίας.

ΕΝΔΕΙΞΕΙΣ

CF **Μονάδα μέτρησης:** °C= Celsius; °F= Fahrenheit

rES **Ανάλυση (for °C):** ένδειξη με χρήση δεκαδικών. dE = 0,1°C; in = 1 °C

rEH **Ανάλυση RH%:** in = ακέραιος; Hd= μισό ψηφίο.

ΑΠΟΠΑΓΩΣΗ

tdF **Τύπος αποπάγωσης:**
rE = ηλεκτρικές αντιστάσεις (Συμπιεστής εκτός λειτουργίας)
in = θερμό αέριο (Τα ρελε του συμπιεστή και της αποπάγωσης είναι ενεργοποιημένα.)

EdF **Είδος αποπάγωσης:**
in = **κατά διαστήματα.** Η αποπάγωση αρχίζει όταν λήξει ο χρόνος "Idf".

Sd = Έξυπνη αποπάγωση (Smartfrost). Ο χρόνος IdF (διάστημα μεταξύ αποψύξεων) αυξάνεται μόνο όταν δουλεύει ο συμπιεστής (ακόμη και όταν δεν είναι διαδοχική η λειτουργία).

SdF **Επιθυμητή τιμή SMARTFROST:** (-30÷30 °C/ -22÷86 °F) η θερμοκρασία του εξαιμιστή που επιτρέπει το μέτρημα IdF (διάστημα μεταξύ αποπαγώσεων) στην λειτουργία της έξυπνης αποπάγωσης (SMARTFROST).

dtE **Θερμοκρασία τερματισμού αποπάγωσης:** (-50÷110 °C/ -58÷230°F) (Ενεργοποιείται μόνον εάν υπάρχει αισθητήρας εξαιμιστή) ορίζει την θερμοκρασία του αισθητήρα εξαιμιστή, στην οποία θα γίνει ο τερματισμός αποπάγωσης.

IdF **Χρονικό διάστημα μεταξύ αποπαγώσεων:** (0÷120 ώρες) Καθορίζει τον χρόνο μεταξύ της έναρξης δύο διαδοχικών αποπαγώσεων.

MdF **(Μέγιστη) διάρκεια αποπάγωσης:** (0÷255 λεπτά) Όταν P2P = n, (μη ύπαρξη αισθητήρα εξαιμιστή: αποπάγωση βάσει χρόνου) καθορίζει την διάρκεια της αποπάγωσης, όταν P2P = y (τερματισμός αποπάγωσης βάσει θερμοκρασίας) καθορίζει την μέγιστη χρονική διάρκεια της αποπάγωσης

dFd **Ένδειξη οθόνης κατά την αποπάγωση:** (rt = πραγματική θερμοκρασία; it = θερμοκρασία κατά την έναρξη της αποπάγωσης; SET = επιθυμητή τιμή; dEF = ένδειξη "dEF"; dEG = ένδειξη "dEG").

dAd **Μέγιστη χρονική καθυστέρηση εμφάνισης κανονικής ένδειξης μετά την αποπάγωση:** (0÷255 λεπτά). Καθορίζει τον μέγιστο χρόνο μεταξύ του τέλους της αποπάγωσης και της επανεμφάνισης στην οθόνη της πραγματικής τιμής θερμοκρασίας του χώρου.

Fdt **Χρόνος αποστράγγισης:** (0÷60 λεπτά) το χρονικό διάστημα μεταξύ τερματισμού της αποπάγωσης και της επαναφοράς του οργάνου σε κανονική λειτουργία. Ο χρόνος αυτός επιτρέπει στον εξαιμιστή να αποβάλει σταγονίδια νερού τα οποία μπορεί να σχηματίστηκαν κατά την διάρκεια της αποπάγωσης.

dPO **Πρώτη αποπάγωση μετά την εκκίνηση:** y = αμέσως; n = μετά τον χρόνο IdF

Hud **Έλεγχος υγρασίας κατά την διάρκεια της αποπάγωσης:** no: ο έλεγχος υγρασίας είναι απενεργοποιημένος κατά την διάρκεια του κύκλου απόψυξης, yES: ο έλεγχος υγρασίας είναι ενεργοποιημένος κατά την διάρκεια του κύκλου απόψυξης.

ΑΝΕΜΙΣΤΗΡΕΣ

FnC **Τρόπος λειτουργίας ανεμιστήρων:**
C-n: Οι ανεμιστήρες ενεργοποιούνται ή απενεργοποιούνται παράλληλα με τον συμπιεστή. Δεν λειτουργούν κατά την απόψυξη.
C-y: Οι ανεμιστήρες ενεργοποιούνται ή απενεργοποιούνται παράλληλα με τον συμπιεστή. Λειτουργούν κατά την απόψυξη.
O-n: Οι ανεμιστήρες είναι συνεχώς ενεργοποιημένοι, εκτός από την απόψυξη.
O-y: Οι ανεμιστήρες είναι συνεχώς ενεργοποιημένοι.

ΣΥΝΑΓΕΡΜΟΙ ΘΕΡΜΟΚΡΑΣΙΑΣ

ALC **Διαμόρφωση συναγερμών θερμοκρασίας:**
Ab= απόλυτη θερμοκρασία: η θερμοκρασία συναγερμού δίνεται από τις τιμές ALL ή ALU.

rE = οι θερμοκρασίες συναγερμού σχετίζονται με την επιθυμητή τιμή. Ο συναγερμός ενεργοποιείται όταν η θερμοκρασία υπερβεί την τιμή "SET+ALU" ή "SET-ALL".

ALU **Μέγιστη θερμοκρασιακή τιμή συναγερμού:**

ALC= rE, 0 ÷ 50°C ή 90°F

ALC= Ab, ALL ÷ 110°C ή 230°F

όταν η θερμοκρασία υπερβεί την τιμή αυτή, ενεργοποιείται ο συναγερμός μετά το πέρας του χρόνου καθυστέρησης "Ald".

ALL **Ελάχιστη θερμοκρασιακή τιμή συναγερμού:**

ALC= rE, 0 ÷ 50 °C ή 90°F

ALC= Ab, - 50°C ή -58°F ÷ ALU

όταν η θερμοκρασία είναι κάτω της τιμής αυτής, ενεργοποιείται ο συναγερμός μετά το πέρας του χρόνου καθυστέρησης "Ald".

- ALH Διαφορικό συναγερμού θερμοκρασίας και ανεμιστήρων:** (0,1÷25,5°C; 1÷45°F) Διαφορικό συναγερμού για την επιθυμητή θερμοκρασία και για την θερμοκρασία ελέγχου των ανεμιστήρων, πάντα θετικό.
- ALd Καθυστερήση συναγερμού:** 0÷255 λεπτά) Χρονικό διάστημα μεταξύ εντοπισμού μίας κατάστασης συναγερμού και της ενεργοποίησης του.
- dAO Καθυστερήση συναγερμού μετά την τροφοδοσία:** (0min÷23h 50min) Χρονικό διάστημα μεταξύ εντοπισμού της κατάστασης συναγερμού μετά την αρχική τροφοδοσία του οργάνου, και της ενεργοποίησης του συναγερμού.
- EdA Καθυστερήση συναγερμού μετά το τέλος της αποπάγωσης:** (0÷255 λεπτά) Χρονικό διάστημα μεταξύ του εντοπισμού της θερμοκρασίας συναγερμού στο τέλος της αποπάγωσης και της ενεργοποίησης του συναγερμού.
- dot Καθυστερήση συναγερμού μετά το κλείσιμο της πόρτας:** (0÷255 λεπτά) Χρονικό διάστημα καθυστέρησης ενεργοποίησης του συναγερμού μετά το κλείσιμο της πόρτας.

ΣΥΝΑΓΕΡΜΟΙ ΥΓΡΑΣΙΑΣ

- AHC Διαμόρφωση συναγερμών υγρασίας:** rE = Οι θερμοκρασίες συναγερμού σχετίζονται με την επιθυμητή τιμή.
Ab = συναγερμοί χαμηλής και υψηλής θερμοκρασίας σε σχέση με την απόλυτη τιμή υγρασίας.
- AHL Ελάχιστη τιμή υγρασίας:** (με AHC = rE: 0÷50. Με AHC = Ab: Lci÷AHu) Όταν η υγρασία ξεπεράσει την τιμή αυτή και ύστερα από χρόνο AHd, θα σημάνει ο συναγερμός HLA.
- AHu Μέγιστη τιμή υγρασίας:** (με AHC = rE: 0÷50°C. με AHC = Ab: AHL ÷ uci) Όταν η υγρασία ξεπεράσει την τιμή αυτή και ύστερα από χρόνο AHd, θα σημάνει ο συναγερμός HHA.
- AHH Διαφορικό επαναφοράς συναγερμών:** (0,5÷20,0) Διαφορικό για την επαναφορά του συναγερμού υγρασίας.
- AHd Καθυστερήση συναγερμού υγρασίας:** (0÷255 min) Χρόνος μεταξύ του εντοπισμού του συναγερμού και της σήμανσης του.
- dHo Καθυστερήση συναγερμού μετά την τροφοδοσία:** (0min÷23h 50min) Χρονικό διάστημα μεταξύ εντοπισμού της κατάστασης συναγερμού μετά την αρχική τροφοδοσία του οργάνου, και της ενεργοποίησης του συναγερμού
- doH Καθυστερήση συναγερμού μετά το τέλος της αποπάγωσης:** (0÷255 λεπτά) Χρονικό διάστημα μεταξύ του εντοπισμού συναγερμού υγρασίας στο τέλος της αποπάγωσης και της ενεργοποίησης του συναγερμού.
- doA Καθυστερήση συναγερμού ανοικτής πόρτας:** (0÷255 λεπτά) Χρονικό διάστημα μεταξύ του εντοπισμού της ανοικτής πόρτας και της ενεργοποίησης του συναγερμού.
- nPS Αριθμός ενεργοποίησης πρεσοστάτη:** (0÷15) Ο αριθμός των ενεργοποιήσεων του πρεσοστάτη, κατά το διάστημα "did", που χρειάζεται για να ενεργοποιηθεί ο συναγερμός (I2F= PAL).
Εάν το nPS γίνει εντός του χρόνου "did" θα πρέπει να γίνει επανεκκίνηση του οργάνου για την επαναφορά της κανονικής λειτουργίας.

ΕΙΣΟΔΟΙ ΑΙΣΘΗΤΗΡΩΝ

- Ot Ρύθμιση σφάλματος αισθητήρα θερμοστάτη:** (-12,0÷12,0°C/ -21÷21°F)
- OE Ρύθμιση σφάλματος αισθητήρα εξατμιστή:** (-12,0÷12,0°C/ -21÷21°F)
- O3 Ρύθμιση σφάλματος αισθητήρα υγρασίας:** (-12,0÷12,0°C/ -21÷21°F)
- P2P Ύπαρξη αισθητήρα εξατμιστού:** n= δεν είναι παρών: η αποπάγωση τερματίζεται βάση χρόνου; y= είναι παρών: η αποπάγωση τερματίζεται βάση θερμοκρασίας ή χρόνου.
- P3P Ύπαρξη αισθητήρα υγρασίας:** n= απών; y= παρών.
- LCI Ένδειξη στα 4 mA:** (-999÷999). Ρύθμιση της ένδειξης σε σήμα 4mA.
- UCI Ένδειξη στα 20 mA:** (-999÷999). Ρύθμιση της ένδειξης σε σήμα 20mA.

ΨΗΦΙΑΚΕΣ ΕΙΣΟΔΟΙ

- i1P Πολικότητα διακόπτη πόρτας:**
CL : η ψηφιακή είσοδος ενεργοποιείται με το κλείσιμο της επαφής;
OP : η ψηφιακή είσοδος ενεργοποιείται με το άνοιγμα της επαφής.

- i1F Λειτουργία ψηφιακής εισόδου:** διαμορφώνει την λειτουργία της ψηφιακής εισόδου: **EAL** = Γενικός συναγερμός; **bAL** = Σοβαρός συναγερμός; **PAL** = Πρεσοστάτης; **Ht** = Ρελέ ασφάλειας ανιστάσεων; **dor** = Διακόπτης πόρτας
- odc Λειτουργία συμπίεστου και ανεμιστήρων με το άνοιγμα της πόρτας:** **no** = κανονική; **Fan** = ανεμιστήρας εκτός; **oFF** = όλα τα φορτία ανενεργά.
- rrd Επαναλειτουργία εξόδων μετά την σηματοδότηση του συναγερμού ανοικτής πόρτας doA:** **no** = καμία αλλαγή στις εξόδους μετά τον συναγερμό doA; **yES** = οι έξοδοι ενεργοποιούνται ξανά μετά το πέρας του χρόνου doA;
- did Χρονική καθυστέρηση ενεργοποίησης ψηφιακής εισόδου:** (0÷255 λεπτά) Το χρονικό διάστημα εντός του οποίου μετριοούνται οι ενεργοποιήσεις του πρεσοστάτη εάν I2F=PAL. Εάν I2F=EAL ή bAL (εξωτερικοί συναγερμοί), η παράμετρος "did" καθορίζει την χρονική καθυστέρηση μεταξύ εντοπισμού μίας κατάστασης εξωτερικού συναγερμού και της ενεργοποίησης του συναγερμού.

ΔΙΑΦΟΡΑ

- oA1 Διαμόρφωση ρελέ φωτισμού (XH260L τερματικά 3-4, XH260V τερματικά 11-12):** **ALr** = συναγερμός, **dEH** = αφυγραντήρας, **onF** = ρελέ on/off: κλειστό με το όργανο σε λειτουργία, ανοιχτό με το όργανο off, **Lig** = φως, **ESt**, **dEF** να μην χρησιμοποιηθούν.
- Adt RS485 σειριακή διεύθυνση (1÷247):** Καθορίζει την σειριακή διεύθυνση του οργάνου όταν συνδεθεί με ένα σύστημα καταγραφής με πρωτόκολλο ModBUS. **Θα πρέπει AdH = Adt.**
- AdH RS485 σειριακή διεύθυνση (1÷247):** Καθορίζει την σειριακή διεύθυνση του οργάνου όταν συνδεθεί με ένα σύστημα καταγραφής με πρωτόκολλο ModBUS. **Θα πρέπει AdH = Adt.**
- Ptb Πίνακας παραμέτρων:** (Μόνο για διάβασμα) Δείχνει τον αρχικό κώδικα των παραμέτρων.
- Rel Έκδοση λογισμικού:** (Μόνο για διάβασμα) Έκδοση λογισμικού μικροεπεξεργαστή.
- Prd Εμφάνιση τιμών αισθητήρων:** (Μόνο για διάβασμα) Εμφανίζει τις τιμές θερμοκρασίας του αισθητήρα του εξατμιστή Pb2.
- Pr2 Είσοδος στην κρυφή λίστα παραμέτρων.** (Μόνο για διάβασμα)

8. ΨΗΦΙΑΚΕΣ ΕΙΣΟΔΟΙ

Η ψηφιακή είσοδος μπορεί να ρυθμιστεί μέσω της παραμέτρου i1F σύμφωνα με τα παρακάτω.

8.1 ΔΙΑΚΟΠΤΗΣ ΠΟΡΤΑΣ (I1F = dor)

Σηματοδοτεί την κατάσταση της πόρτας και του αντίστοιχου ρελέ μέσω της παραμέτρου "odc":

- no** = κανονική (καμία αλλαγή);
Fan = ανεμιστήρας εκτός;
oFF = όλα τα φορτία εκτός.

Μόλις ανοίξει η πόρτα, και όταν περάσει ο χρόνος καθυστέρησης "doA", ενεργοποιείται η έξοδος του συναγερμού και εμφανίζεται στην οθόνη το μήνυμα "dA". Ο συναγερμός σταματά όταν απενεργοποιηθεί η εξωτερική ψηφιακή είσοδος. Κατά την διάρκεια του χρόνου αυτού και μετά για όλη την διάρκεια του χρόνου καθυστέρησης "dot" και "doH" μετά το κλείσιμο της πόρτας, απενεργοποιούνται οι συναγερμοί υψηλής και χαμηλής θερμοκρασίας. Η κατάσταση των φορτίων εξαρτάται από την παράμετρο "rrd":
rrd = no οι έξοδοι δεν επηρεάζονται από την συναγερμό doA.
rrd = yES οι έξοδοι επανεκκινούνται με τη σήμανση του συναγερμού doA.

8.2 ΣΥΝΑΓΕΡΜΟΣ ΓΕΝΙΚΟΥ ΤΥΠΟΥ (I1F = EAL)

Μόλις ενεργοποιηθεί η ψηφιακή είσοδος, το όργανο περιμένει να περάσει ο χρόνος καθυστέρησης "did" ώστε να δώσει τον συναγερμό "EAL". Η κατάσταση των εξόδων δεν αλλάζει. Ο συναγερμός σταματά όταν απενεργοποιηθεί η ψηφιακή είσοδος.

8.3 ΣΟΒΑΡΟΣ ΣΥΝΑΓΕΡΜΟΣ (I1F = BAL)

Μόλις ενεργοποιηθεί η ψηφιακή είσοδος, το όργανο περιμένει να περάσει ο χρόνος καθυστέρησης "did" ώστε να δώσει τον συναγερμό "bAL". Οι έξοδοι των ρελέ βγαίνουν εκτός λειτουργίας. Ο συναγερμός σταματά όταν απενεργοποιηθεί η ψηφιακή είσοδος.

8.4 ΣΥΝΑΓΕΡΜΟΣ ΠΡΕΣΣΟΣΤΑΤΗ (I1F = PAL)

Εάν κατά την διάρκεια του χρόνου που έχει ορισθεί από την παράμετρο "did", ο πρεσοστάτης έχει ενεργοποιηθεί τόσες φορές όσες ορίζονται από την παράμετρο "nPS", η ένδειξη συναγερμού "PAL" εμφανίζεται στην οθόνη. Ο

συμπιεστής και οι λειτουργίες ρύθμισης σταματούν. Όταν η ψηφιακή είσοδος είναι ενεργοποιημένη ο συμπιεστής είναι πάντα εκτός λειτουργίας.
Εάν το nPS γίνει εντός του χρόνου "did" θα πρέπει να γίνει επανεκκίνηση του οργάνου για την επαναφορά της κανονικής λειτουργίας.

8.5 ΑΣΦΑΛΕΙΑ ΡΕΛΕ ΘΕΡΜΑΝΣΗΣ (i1F=Ht)

Όταν i1F=Ht με την ενεργοποίηση της ψηφιακής και για χρόνο "did" το ρελέ απενεργοποιείται.
 Ο συναγερμός σταματάει με την επαναφορά της ψηφιακής εισόδου.

8.6 ΠΟΛΙΚΟΤΗΤΑ ΨΗΦΙΑΚΗΣ ΕΙΣΟΔΟΥ

Η πολικότητα της ψηφιακής εισόδου καθορίζεται από την παράμετρο "i1P".
CL : η ψηφιακή είσοδος ενεργοποιείται με τα κλείσιμο της επαφής;
OP : η ψηφιακή είσοδος ενεργοποιείται με τα άνοιγμα της επαφής;

9. ΤΟΠΟΘΕΤΗΣΗ

Το όργανο XH260L τοποθετείται σε πάνελ, με τρύπα 150x31 mm, και στερεώνεται με δύο βίδες $\varnothing 3 \times 2$ mm. Για να εξασφαλισθεί προστασία IP65, χρησιμοποιήστε την ελαστική φλάντζα (μοντ. RG--L). Το όργανο XH260V τοποθετείται σε πάνελ, με τρύπα 72x56 mm, και στερεώνεται με δύο βίδες $\varnothing 3 \times 2$ mm. Για να εξασφαλισθεί προστασία IP65, χρησιμοποιήστε την ελαστική φλάντζα (μοντ. RG--V)
 Η επιτρεπτή θερμοκρασία για σωστή λειτουργία είναι 0÷60 °C. Αποφύγετε μέρη με πολλούς κραδασμούς, διαβρωτική ατμόσφαιρα, πολύ σκόνη και υγρασία. Αφήστε τον αέρα να κυκλοφορεί από τις τρύπες ψύξης.

9.1 XH260V: ΚΟΨΙΜΟ

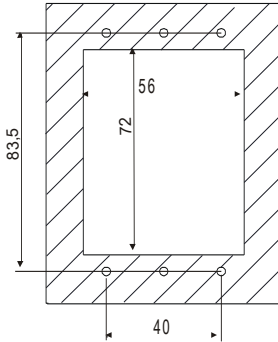

9.2 XH260L: ΚΟΨΙΜΟ

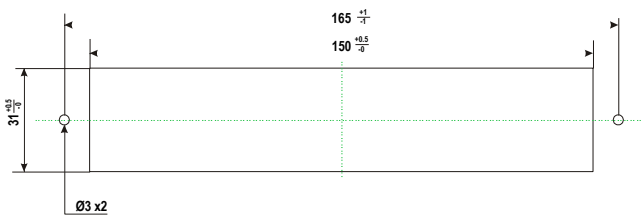

9.3 XH260L INOX

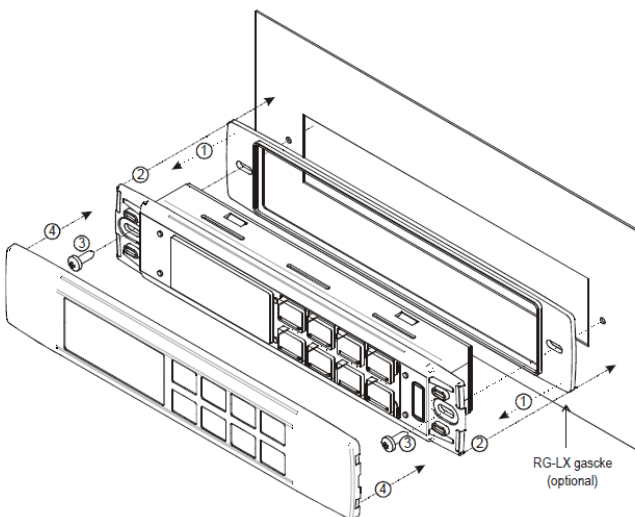

10. ΗΛΕΚΤΡΙΚΕΣ ΣΥΝΔΕΣΕΙΣ

Τα όργανα διαθέτουν βιδωτά τερματικά για την σύνδεση των καλωδίων με μέγιστη τομή 2,5 mm² για τις ψηφιακές εισόδους και τα αισθητήρια. Τα ρελέ και η τροφοδοσία θα πρέπει να έχουν σύνδεση Fast-on (6,3mm). Τα καλώδια θα πρέπει να είναι αντιθερμικά. Πριν την σύνδεση βεβαιωθείτε ότι η τάση τροφοδοσίας είναι η απαιτούμενη για τον συγκεκριμένο τύπο οργάνου. Χωρίστε τα καλώδια του αισθητήρα από αυτά της τροφοδοσίας. Μην υπερβαίνετε την μέγιστη επιτρεπτή ισχύ του κάθε ρελέ. Σε περίπτωση μεγαλύτερης ισχύος ρεύματος χρησιμοποιήστε κατάλληλο εξωτερικό ρελέ
Σημείωση: Η μέγιστη επιτρεπόμενη τάση για όλα τα φορτία είναι 20A.

10.1 ΣΥΝΔΕΣΗ ΑΙΣΘΗΤΗΡΩΝ

Οι αισθητήρες πρέπει να τοποθετείται με τον βολβό να κοιτάει προς τα επάνω, ώστε να αποφεύγονται βλάβες λόγω στεγανότητας. Καλό είναι να τοποθετείται ο αισθητήρας χώρου μακριά από ρεύματα αέρα, ώστε να δίνει σωστή ένδειξη. Τοποθετήστε τον αισθητήρα του εξαισιστή ανάμεσα στα πτερύγια και στο πιο ψυχρό σημείο (εκεί που πιάνει πιο πολύ πάγο), ώστε να αποφευχθεί πρόωρος τερματισμός της αποπάγωσης.

11. ΧΡΗΣΗ ΤΟΥ "HOT KEY" ΓΙΑ ΠΡΟΓΡΑΜΜΑΤΙΣΜΟ

11.1 ΜΕΤΑΦΟΡΑ ΔΕΔΟΜΕΝΩΝ (ΑΠΟ ΤΟ ΟΡΓΑΝΟ ΣΤΟ "HOT KEY")

1. Προγραμματίστε έναν ελεγκτή
2. Με το ελεγκτή σε λειτουργία, τοποθετήστε το "Hot key" και πατήστε το πλήκτρο \blacktriangle ; Εμφανίζεται το μήνυμα "uPL" ακολουθούμενο από την ένδειξη "End" που αναβοσβήνει.
3. Πατήστε το πλήκτρο "SET" . Η ένδειξη End σταματά να αναβοσβήνει και ο προγραμματισμός έχει ολοκληρωθεί.
4. Θέστε τον ελεγκτή εκτός λειτουργίας, και αφαιρέστε το "Hot Key".

ΣΗΜΕΙΩΣΗ: Σε περίπτωση λάθους στον προγραμματισμό εμφανίζεται η ένδειξη "Err". Πατήστε το πλήκτρο \blacktriangle εάν θέλετε να επαναλάβετε την διαδικασία, ή αφαιρέστε το "Hot key" για να διακόψετε την διαδικασία.

11.2 ΜΕΤΑΦΟΡΑ ΔΕΔΟΜΕΝΩΝ (ΑΠΟ ΤΟ "HOT KEY" ΣΤΟ ΟΡΓΑΝΟ)

1. Θέστε τον ελεγκτή εκτός λειτουργίας.
2. Τοποθετήστε το "Hot Key" και ενεργοποιήστε ξανά τον ελεγκτή.
3. Αυτόματα η λίστα παραμέτρων από το "Hot Key" μεταφέρεται στην μνήμη του ελεγκτή, αναβοσβήνει η ένδειξη "DoL" ακολουθούμενη από την ένδειξη "End".
4. Μετά από 10 δευτερόλεπτα το όργανο επαναλειτουργεί με τις καινούργιες παραμέτρους.
5. Αφαιρέστε το "Hot Key".

ΣΗΜΕΙΩΣΗ: Σε περίπτωση λάθους στον προγραμματισμό εμφανίζεται η ένδειξη "Err". Σε αυτή την περίπτωση απενεργοποιήστε τον ελεγκτή και δοκιμάστε ξανά ή αφαιρέστε το Hot Key για να διακόψετε την διαδικασία.

12. ΣΗΜΑΤΑ ΣΥΝΑΓΕΡΜΩΝ

Ένδειξη	Αιτία	Έξοδοι
"P1"	Ελάττωμα στον αισθητήρα χώρου	Απενεργοποίηση συμπιεστή και αντιστάσεων θέρμανσης
"P2"	Ελάττωμα στον αισθητήρα εξαισιστή	Τερματισμός απόψυξης με χρόνο
"P3"	Ελάττωμα στον αισθητήρα υγρασίας	Λειτουργία υγρασίας απενεργοποιημένη
"HA"	Μέγιστη θερμοκρασία	Έξοδοι αμετάβλητοι
"LA"	Ελάχιστη θερμοκρασία	Έξοδοι αμετάβλητοι
"HHA"	Μέγιστη υγρασία	Έξοδοι αμετάβλητοι
"HLA"	Ελάχιστη υγρασία	Έξοδοι αμετάβλητοι
"dA"	Συναγερμός πόρτας	Έξοδοι σύμφωνα με την παράμετρο odC
"EAL"	Εξωτερικός συναγερμός	Έξοδοι αμετάβλητοι
"BAL"	Σοβαρός εξωτερικός συναγερμός	Έξοδοι OFF
"PAL"	Συναγερμός προεσοστάτη	Έξοδοι OFF

Η ένδειξη του συναγερμού παραμένει μέχρι την αποκατάσταση της αιτίας αυτού. Όλες οι ενδείξεις εναλλάσσονται με την ένδειξη της θερμοκρασίας, εκτός από την ένδειξη "P1" που αναβοσβήνει.
 Για την επαναφορά του οργάνου σε κανονική λειτουργία μετά από συναγερμό "EE" πατήστε οποιοδήποτε πλήκτρο. Η ένδειξη "rSt" εμφανίζεται για περίπου 3 δευτ..

12.1 ΣΙΓΑΣΗ ΒΟΜΒΗΤΗ

Με την σήμανση κάποιου συναγερμού ο βομβητής, αν υπάρχει, μπορεί να σταματήσει πατώντας οποιοδήποτε πλήκτρο.

12.2 ΕΠΑΝΑΦΟΡΑ ΣΥΝΑΓΕΡΜΩΝ

Οι συναγερμοί "P1", "P2" και "P3" ενεργοποιούνται μερικά δευτερόλεπτα μετά το σφάλμα στον αντίστοιχο αισθητήρα, και σταματούν 10 δευτ. μετά με την αποκατάσταση του προβλήματος (Ελέγξτε τις επαφές πριν την ανικατάσταση του αισθητήρα).

Οι προειδοποιητικές ενδείξεις θερμοκρασίας "HA" και "LA" σταματούν αυτόματα όταν η θερμοκρασία επανέλθει μέσα στα καθορισμένα από τα όρια, ή όταν αρχίσει η αποπάγωση.

Οι συναγερμοί υγρασίας "HHA" και "LHA" σταματούν με την επαναφορά της υγρασίας στα κανονικά επίπεδα.

Ο συναγερμός "dA" σταματά μόλις κλείσει η πόρτα.

Οι συναγερμοί "EAL" και "BAL" σταματούν όταν απενεργοποιηθεί η εξωτερική ψηφιακή είσοδος ενώ ο συναγερμός "PAL" αποκαθίσταται με την απενεργοποίηση του οργάνου.

13. ΤΕΧΝΙΚΑ ΧΑΡΑΚΤΗΡΙΣΤΙΚΑ

Περιβλήμα: ABS με ασφάλεια πυρός.

Κουτί: XH260L: πρόσοψη 38x185 mm; βάθος 76mm; **XH260V:** πρόσοψη 100x64 mm; depth 76mm

Τοποθέτηση: XH260L: Σε πάνελ με τρύπα 150x31 mm και με δύο βίδες. ∅ 3 x 2mm. Απόσταση μεταξύ τρυπών 165mm

XH260V: Σε πάνελ με τρύπα 56x72 mm και με δύο βίδες ∅ 3x2mm. Απόσταση μεταξύ των τρυπών 40mm

Προστασία: IP20.

Προστασία εμπρόσθιου μέρους: IP65 με χρήση φλάτζας RG-L (XH260L); RGW-V (XH260V)..

Συνδέσεις: Βιδωτά τερματικά ≤ 2,5 mm² αντιθερμική καλωδίωση 6,3mm Faston

Τροφοδοσία: 230Vac or 110Vac ± 10%; **Κατανάλωση Ισχύος:** 7VA max.

Ένδειξη: διπλή ένδειξη + εικονίδια.

Είσοδοι: 2 αισθητήρες NTC + 1 αισθητήρας 4÷20mA

Ψηφιακή Είσοδος: 1 άνευ τάσης

Εξοδοι Ρελέ: συμπίεστής: **XH260L:** ρελέ SPST 20(8) A, 250Vac;

XH260V: ρελέ SPST 8(3) A, 250Vac

αντιτάσεις: ρελέ SPST 8(3) A, 250Vac; **απόψυξη:** ρελέ SPST 8(3) A, 250Vac

ανεμιστήρες: ρελέ SPST 8(3) A, 250Vac; **υγραντήρας:** ρελέ SPST 8(3) A, 250Vac;

αφυγραντήρας: ρελέ SPST 8(3) A, 250Vac

Άλλες εξοδοι: βομβητής συναγερμών (προεπιλογή)

Αποθήκευση δεδομένων: σε μη πτητική μνήμη τύπου EEPROM.

Τύπος λειτουργίας: 1B. **Βαθμός ρύπανσης:** κανονικό; **Τάξη Software:** A.

Θερμοκρασία λειτουργίας: 0÷60 °C.

Θερμοκρασία αποθήκευσης: -25÷60 °C.

Σχετική υγρασία: 20÷85% (no condensing)

Εύρος μέτρησης και ελέγχου:

NTC αισθητήριο: -40÷110°C (-58230°F)

Ανάλυση: 0,1 °C ή 1°C ή 1°F (επιλεγόμενη).

Ακρίβεια (Θερμ. περιβάλλοντος, 25°C): ±0,5 °C ±1 digit

14. ΣΥΝΔΕΣΜΟΛΟΓΙΑ

14.1 XH260L

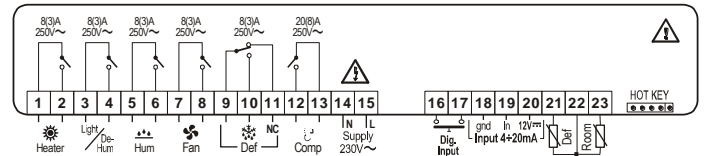

Supply 115Vac: 14-15 terminals

14.2 XH260V

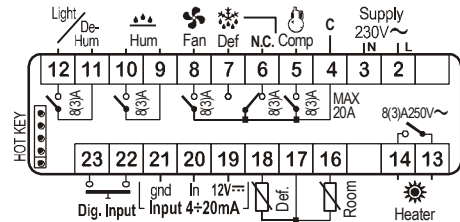

Supply 115Vac: 2-3 terminals

15. DEFAULT SETTING VALUES

Label	Value	Menu	Description	Range
Set T	5.0	---	Set Point Θερμοκρασίας	LS ÷ uS (nu = λειτουργία θερμοκρασίας ανενεργή)
Set H	50.0	---	Set Point Υγρασίας	LSH ÷ uSH (nu = λειτουργία υγρασίας ανενεργή)
dbt	2.0	Pr1	Ημιζωνικό εύρος της θερμοκρασίας	0.1°C ή 1°F ÷ 25°C ή 77°F
dbH	5.0	Pr1	Ημιζωνικό εύρος της υγρασίας	0.5 ÷ 50
LS	-40	Pr2	Ελάχιστη δυνατή τιμή setpoint θερμοκρασίας	-50.0°C ή -58°F ÷ Set T
uS	110	Pr2	Μέγιστη δυνατή τιμή setpoint θερμοκρασίας	Set T ÷ 110°C ή 230°F
odS	1	Pr2	Καθυστέρηση ενεργοποίησης εξόδων κατά την εκκίνηση	0 ÷ 250 min
Ac	1	Pr1	Καθυστέρηση προστασίας συμπίεστή από διαδοχικές εκκινήσεις	0 ÷ 30 min
tHu	db	Pr2	Λειτουργία υγρασίας	db = ρελέ αφυγραντήρα cHu = αφυγρ+συμπίεστ c-H = χωρίς ρελέ αφυγρ.
LSH	0.0	Pr2	Ελάχιστη δυνατή τιμή setpoint υγρασίας	Lci ÷ Set H
uSH	100.0	Pr2	Μέγιστη δυνατή τιμή setpoint υγρασίας	Set H ÷ uci
cF	°C	Pr2	Μονάδες μέτρησης	°C ÷ °F
rES	dE	Pr2	Ανάλυση (για °C):	in = ακέραιος / dE = δεκαδικός
rEH	Hd	Pr2	Ανάλυση για RH%:	in = ακέραιος / Hd = μισό ψηφίο
tdf	rE	Pr2	Τύπος απόψυξης	rE, rT, in
EdF	in	Pr2	Τρόπος απόψυξης	In, Sd
SdF	0	Pr2	Set point για SMART DEFROST	-30 ÷ +30°C / -22 ÷ +86°F
dtE	8	Pr2	Θερμοκρασία τερματισμού απόψυξης	-50.0 ÷ 110°C / -58 ÷ 230°F
idF	8	Pr1	Χρόνος μεταξύ αποψύξεων	1 ÷ 120 h
MdF	20	Pr1	Διάρκεια απόψυξης	0 ÷ 250 min
dFd	it	Pr2	Ένδειξη κατά την απόψυξη	rt / it / SET / dEF / dEG
dAd	30	Pr2	Καθυστέρηση αλλαγής της ένδειξης μετά την απόψυξη	0 ÷ 250 min
Fdt	0	Pr2	Χρόνος αποστράγγισης	0 ÷ 60 min.
dPo	no	Pr2	Πρώτη απόψυξη μετά την εκκίνηση	n ÷ y
Hud	no	Pr2	Έλεγχος υγρασίας κατά την απόψυξη	no; yES
Fnc	c-n	Pr2	Τρόπος λειτουργίας των ανεμιστήρων	c-n / c-Y / o-n / o-Y
ALc	Ab	Pr2	Διαμόρφωση συναγερμού θερμοκρασίας	rE =σχετικό / Ab = απόλυτο
ALL	-40.0	Pr1	Συναγερμός χαμηλής θερμοκρασίας	0°C ÷ 50.0°C / -50.0°C ÷ ALu
ALu	110	Pr1	Συναγερμός υψηλής θερμοκρασίας	0°C ÷ 50.0°C / ALL ÷ 110°C
ALH	1.0	Pr2	Διαφορικό συναγερμών θερμοκρασίας	0.1°C ή 1°F ÷ 25°C ή 77°F

ALd	15	Pr2	Καθυστέρηση συναγερωμών θερμοκρασίας	0 ÷ 250 min
dAo	1.3	Pr2	Καθυστέρηση συναγερωμών θερμοκρασίας κατά την εκκίνηση	0.0 ÷ 23.5 h
EdA	20	Pr2	Καθυστέρηση συναγερωμών θερμοκρασίας μετά το τέλος της απόψυξης	0 ÷ 250 min
dot	20	Pr2	Καθυστέρηση συναγερωμών με ανοιχτή την πόρτα	0 ÷ 250 min
AHc	Ab	Pr2	Διαμόρφωση συναγερωμών υγρασίας	rE = σχετικό / Ab = απόλυτο
AHL	0.0	Pr1	Συναγερωμός ελάχιστης υγρασίας	0 ÷ 50 / Lci ÷ AHu
AHu	100	Pr1	Συναγερωμός μέγιστης υγρασίας	0 ÷ 50 / AHL ÷ uci
AHH	2.0	Pr2	Διαφορικό συναγερωμών υγρασίας	0.5 ÷ 25
AHd	15	Pr2	Καθυστέρηση συναγερωμών υγρασίας	0 ÷ 250 min
dHo	1.3	Pr2	Καθυστέρηση συναγερωμών υγρασίας κατά την εκκίνηση	0.0 ÷ 23.5 h
doH	20	Pr2	Καθυστέρηση συναγερωμών υγρασίας μετά την απόψυξη	0 ÷ 250 min
nPS	0	Pr2	Αριθμός ενεργοποιήσεων πρεσοστάτη	0÷15
doA	20	Pr2	Καθυστέρηση συναγερωμού πόρτας	0 ÷ 250 min (250 = nu)
ot	0.0	Pr1	Βαθμονόμηση αισθητήρα 1	-12.0 ÷ 12.0
oE	0.0	Pr2	Βαθμονόμηση αισθητήρα εξαμιστή	-12.0 ÷ 12.0
o3	0.0	Pr1	Βαθμονόμηση αισθητήρα υγρασίας	-10 ÷ 10
P2P	no	Pr2	Παρουσία αισθητήρα εξαμιστή	no = απών / YES = παρόν
P3P	YES	Pr2	Παρουσία αισθητήρα υγρασίας	no = απών / YES = παρόν
Lci	0	Pr2	Ένδειξη στα 4 mA	-999 ÷ 999
uci	100	Pr2	Ένδειξη στα 20 mA	-999 ÷ 999
i1P	oP	Pr2	Πολικότητα ψηφιακής εισόδου	cl = open / oP = close
i1F	dor	Pr2	Διαμόρφωση ψηφιακής εισόδου	dor / PAL / EAL / bAL / Ht
odc	oFF	Pr2	Κατάσταση εξόδων με ανοιχτή πόρτα	on / Fan / oFF
rrd	YES	Pr2	Επανεκκίνηση εξόδων με συναγερωμό πόρτας	no = no / YES = yes
did	0	Pr2	Καθυστέρηση συναγερωμού ψηφιακής εισόδου	0÷255 min.
oA1	Lig	Pr2	Διαμόρφωση ρελέ φωτός (XH260L τερματικά 3-4, XH260V τερματικά 11-12):	ALr = συναγερωμός; dEH = αφυγραντ.; onF = on/off; Lig = light, Est, dEF μην επιλεγεί
Adt	1	Pr2	Σειριακή διεύθυνση	0÷247 num
AdH	1	Pr2	Σειριακή διεύθυνση	0÷247 num
Ptb	1	Pr2	Πίνακας παραμέτρων	---
rEL	0.1	Pr2	Έκδοση λογισμικού	---
Prd	--	Pr2	Ένδειξη αισθητήρα	Pb1÷Pb3
Pr2	321	Pr1	Είσοδος στο δεύτερο μενού παραμέτρων	---