



**Ηλεκτρονικοί ελεγκτές ψυκτικών
μονάδων**

**XC1008D -XC1011D-
XC1015D and VGC810**

Οδηγίες χρήσης

Περιεχόμενα

1. ΓΕΝΙΚΗ ΠΡΟΕΙΔΟΠΟΙΗΣΗ

- 1.1  ΠΑΡΑΚΑΛΩ ΔΙΑΒΑΣΤΕ ΠΡΙΝ ΤΗ ΧΡΗΣΗ
- 1.2  ΠΡΟΕΙΔΟΠΟΙΗΣΗ ΑΣΦΑΛΕΙΑΣ

2. ΗΛΕΚΤΡΟΛΟΓΙΚΕΣ ΣΥΝΔΕΣΕΙΣ

- 2.1 XC1008D
- 2.2 XC1011D
- 2.3 XC1015D
- 2.4 ΠΕΡΙΓΡΑΦΗ ΗΛΕΚΤΡΟΛΟΓΙΚΩΝ ΣΥΝΔΕΣΕΩΝ

3. ΔΙΕΠΑΦΗ ΧΡΗΣΤΗ

- 3.1 ΕΝΔΕΙΞΕΙΣ - ΠΛΗΚΤΡΟΛΟΓΙΟ ΣΥΝΔΕΔΕΜΕΝΟ ΣΤΟ XC1015D
- 3.2 ΟΠΤΙΚΗ ΠΑΡΟΥΣΙΑΣΗ
- 3.3 ΠΡΟΓΡΑΜΜΑΤΙΣΜΟΣ

4. ΜΕΝΟΥ SERVICE

- 4.1 ΠΡΟΣΒΑΣΗ ΣΤΟ ΜΕΝΟΥ ΣΕΡΒΙΣ
- 4.2 ΑΝΑΓΝΩΣΗ ΤΙΜΩΝ ΑΝΑΛΟΓΙΚΩΝ ΕΞΟΔΩΝ
- 4.3 ΑΝΑΓΝΩΣΗ ΚΑΤΑΣΤΑΣΗΣ ΡΕΛΕ
- 4.4 ΥΠΟΜΕΝΟΥ ΣΕΡΒΙΣ ΣΥΜΠΙΕΣΤΗ-ΓΙΑ ΤΑ ΤΜΗΜΑΤΑ ΣΥΝΤΗΡΗΣΗΣ
- 4.5 ΑΝΑΓΝΩΣΗ ΚΑΤΑΣΤΑΣΗΣ ΨΗΦΙΑΚΩΝ ΕΙΣΟΔΩΝ
- 4.6 ΑΝΑΓΝΩΣΗ ΤΙΜΩΝ ΑΙΣΘΗΤΗΡΩΝ
- 4.7 ΡΥΘΜΙΣΗ ΩΡΑΣ ΚΑΙ ΗΜΕΡΟΜΗΝΙΑΣ

5. ΣΥΝΑΓΕΡΜΟΙ

- 5.1 ΜΕΝΟΥ ΕΝΕΡΓΩΝ ΣΥΝΑΓΕΡΜΩΝ
- 5.2 ΜΕΝΟΥ ΚΑΤΑΓΡΑΦΗΣ ΕΝΕΡΓΩΝ ΣΥΝΑΓΕΡΜΩΝ
- 5.3 ΜΕΝΟΥ ΚΑΤΑΓΡΑΦΗΣ ΕΝΕΡΓΩΝ ΣΥΝΑΓΕΡΜΩΝ

6. ΠΑΡΑΜΕΤΡΟΙ

7. ΡΥΘΜΙΣΗ

- 7.1 ΔΙΑΜΟΡΦΩΣΗ ΟΥΔΕΤΕΡΗΣ ΖΩΝΗΣ-ΜΟΝΟ ΓΙΑ ΣΥΜΠΙΕΣΤΕΣ
- 7.2 ΔΙΑΜΟΡΦΩΣΗ ΖΩΝΗΣ ΑΝΑΛΟΓΙΑΣ – ΓΙΑ ΣΥΜΠΙΕΣΤΕΣ ΚΑΙ ΑΝΕΜΙΣΤΗΡΕΣ

8. ΑΝΑΛΟΓΙΚΕΣ ΕΞΟΔΟΙ ΓΙΑ INVERTER

- 8.1 ΔΙΑΧΕΙΡΙΣΗ ΣΥΜΠΙΕΣΤΩΝ
- 8.2 ΑΝΕΜΙΣΤΗΡΑΣ ΜΕ ΔΙΑΧΕΙΡΙΣΗ INVERTER (ΑΥΞΗΜΕΝΟ ΦΟΡΤΙΟ)

9. ΛΙΣΤΑ ΣΥΝΑΓΕΡΜΩΝ

- 9.1 ΚΑΤΑΣΤΑΣΕΙΣ ΣΥΝΑΓΕΡΜΟΥ

10. ΤΟΠΟΘΕΤΗΣΗ

- 10.1 ΔΙΑΣΤΑΣΕΙΣ XC1000D
- 10.2 ΔΙΑΣΤΑΣΕΙΣ ΚΑΙ ΤΟΠΟΘΕΤΗΣΗ VG810

11. ΗΛΕΚΤΡΙΚΕΣ ΣΥΝΔΕΣΕΙΣ

- 11.1 ΣΥΝΔΕΣΗ ΑΙΣΘΗΤΗΡΩΝ

12. ΣΕΙΡΙΑΚΗ ΣΥΝΔΕΣΗ RS485

13. ΤΕΧΝΙΚΑ ΧΑΡΑΚΤΗΡΙΣΤΙΚΑ

14. ΠΑΡΑΜΕΤΡΟΙ ΚΑΙ ΕΡΓΟΣΤΑΣΙΑΚΕΣ ΡΥΘΜΙΣΕΙΣ

15. ΕΡΓΟΣΤΑΣΙΑΚΕΣ ΡΥΘΜΙΣΕΙΣ



1. ΓΕΝΙΚΗ ΠΡΟΕΙΔΟΠΟΙΗΣΗ

1.1 ΠΑΡΑΚΑΛΩ ΔΙΑΒΑΣΤΕ ΠΡΙΝ ΧΡΗΣΙΜΟΠΟΙΗΣΤΕ ΤΙΣ ΟΔΗΓΙΕΣ

- Αυτό το εγχειρίδιο είναι μέρος του προϊόντος και πρέπει να βρίσκεται κοντά σε αυτό για εύκολη και γρήγορη αναφορά.
- Το όργανο δεν μπορεί να χρησιμοποιηθεί για διαφορετικούς σκοπούς από αυτούς που περιγράφονται παρακάτω. Δεν μπορεί να χρησιμοποιηθεί σαν συσκευή ασφαλείας.
- Ελέγξτε τα όρια εφαρμογής πριν προχωρήσετε.

1.2 ΠΡΟΕΙΔΟΠΟΙΗΣΗ ΑΣΦΑΛΕΙΑΣ

- Ελέγξτε αν η τάση ρεύματος είναι σωστή πριν συνδέσετε το όργανο.
- Να μην εκτεθεί σε υγρασία και να μην έρθει σε επαφή με νερό: χρησιμοποιήστε τον ελεγκτή μέσα στα όρια λειτουργίας αποφεύγοντας τις ξαφνικές αλλαγές θερμοκρασίας, την υγρασία περιβάλλοντος και τους υδρατμούς.
- Προσοχή: αποσυνδέστε όλες τις ηλεκτρικές συνδέσεις πριν κάνετε οποιαδήποτε εργασία συντήρησης .
- Δεν πρέπει να ανοίξετε το όργανο.
- Σε περίπτωση ελαττωματικής λειτουργίας ή βλάβης στείλτε το όργανο στον προμηθευτή σας ή στη Dixell (βλ. διεύθυνση), συνοδεύοντας το από μια λεπτομερή περιγραφή του προβλήματος.
- Προσοχή στη μέγιστη ισχύ ρεύματος που μπορεί να εφαρμοστεί σε κάθε ρελε (βλ. τεχνικά δεδομένα)
- Βεβαιωθείτε ότι τα καλώδια αισθητηρων, ηλεκτρικών φορτίων και της τροφοδοσίας είναι χωρισμένα και σε αρκετή απόσταση το ένα από το άλλο, χωρίς να διασταυρώνονται
- Τοποθετήστε τον αισθητήρα σε σημείο όπου δεν έχει πρόσβαση ο τελικός χρήστης
- Σε βιομηχανικές εφαρμογές, η χρήση φίλτρων (τύπος FT1) παράλληλα με τα επαγωγικά φορτία μπορεί να είναι χρήσιμη.

2. ΗΛΕΚΤΡΟΛΟΓΙΚΕΣ ΣΥΝΔΕΣΕΙΣ

2.1 XC1008D

XC1008D

SAFETY DIGITAL INPUTS

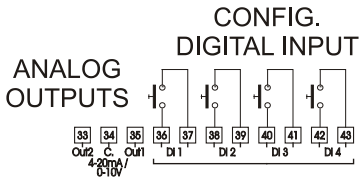
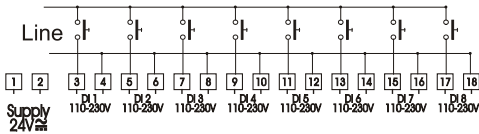

SAFETY DIGITAL INPUTS

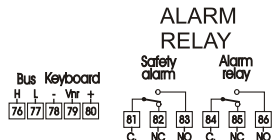
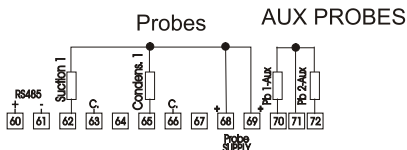
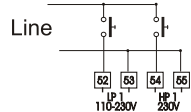

OUTPUT RELAYS

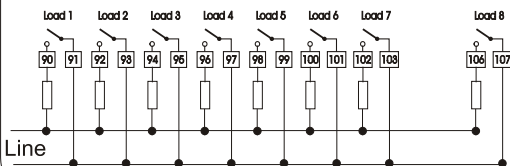

2.2 XC1011D

XC1011D

SAFETY DIGITAL INPUTS

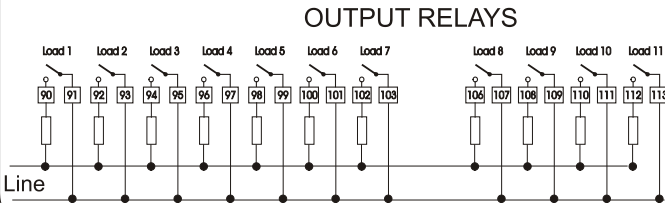
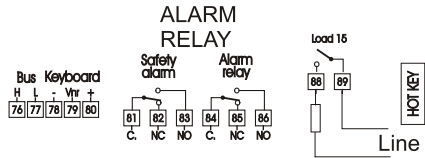
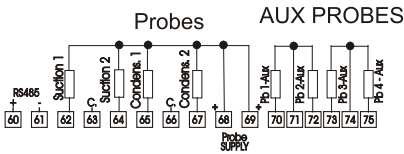
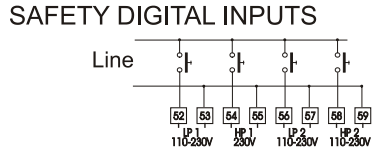
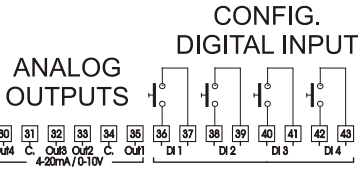
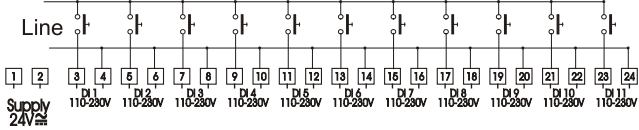

2.3 XC1015D

XC1015D

SAFETY DIGITAL INPUTS

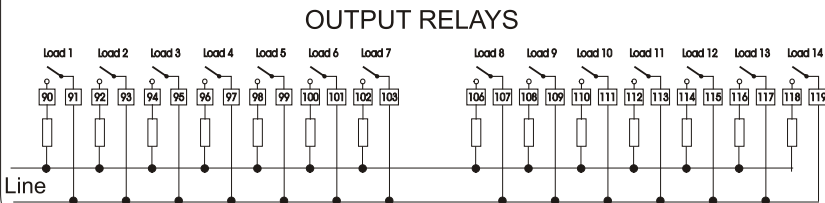
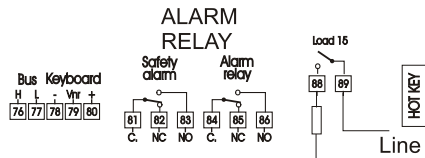
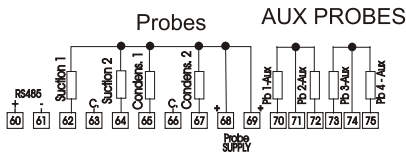
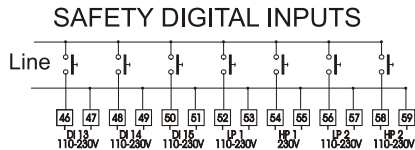
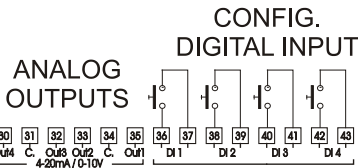
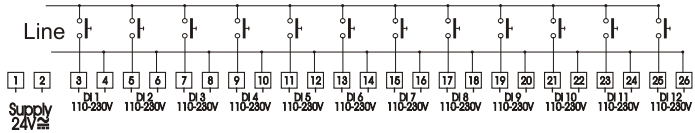

2.4 Περιγραφή ηλεκτρολογικών συνδέσεων

1 - 2 τροφοδοσία: προσοχή: η ισχύς ρεύματος τροφοδοσίας είναι 24Vac/dc

3 - 26 Ψηφιακές εισοδοί για ασφάλειες συμπίεστών και ανεμιστήρων - κύρια τάση. Όταν μια ψηφιακή είσοδος είναι ενεργοποιημένη, η αντίστοιχη έξοδος είναι απενεργοποιημένη. Προσοχή: η ψηφιακή είσοδος 1 συνδέεται με το ρελε 1 (oA1); η ψηφιακή είσοδος 2 συνδέεται με το ρελε 2 (oA2), κλπ.

30-31 αναλογική έξοδος 4 (0-10V ή 4-20mA εξαρτάται από την παράμετρο 3Q1)
 31-32 αναλογική έξοδος 3 (0-10V ή 4-20mA εξαρτάται από την παράμετρο 3Q1)
 34-35 αναλογική έξοδος 1 (0-10V ή 4-20mA εξαρτάται από την παράμετρο 1Q1)
 33-34 αναλογική έξοδος 2 (0-10V ή 4-20mA εξαρτάται από την παράμετρο 1Q1)

36-37 Διαρθρωσιμη ψηφιακή είσοδος 1 (ελεύθερη τάση)

38-39 Διαρθρωσιμη ψηφιακή είσοδος 2 (ελεύθερη τάση)
 40-41 Διαρθρωσιμη ψηφιακή είσοδος 3 (ελεύθερη τάση)
 42-43 Διαρθρωσιμη ψηφιακή είσοδος 4 (ελεύθερη τάση)

46-51 Ψηφιακές είσοδοι για ασφάλεια συμπίεστών και ανεμιστήρων – **κύρια τάση**. Όταν μια ψηφιακή είσοδος είναι ενεργοποιημένη, η αντίστοιχη έξοδος είναι απενεργοποιημένη. **Προσοχή: η ψηφιακή είσοδος 1 συνδέεται με το ρελε 1 (οΑ1); η ψηφιακή είσοδος 2 συνδέεται με το ρελε 2 (οΑ2), κλπ.**

52 - 53 Είσοδος πρεσσοστατη χαμηλής πίεσης για το κύκλωμα 1: τάση εισόδου ίδια με αυτή των φορτίων

54 - 55 Είσοδος πρεσσοστατη υψηλής πίεσης για το κύκλωμα 1: τάση εισόδου ίδια με αυτή των φορτίων

56 - 57 Είσοδος πρεσσοστατη χαμηλής πίεσης για το κύκλωμα 2: τάση εισόδου ίδια με αυτή των φορτίων

58 - 59: Είσοδος πρεσσοστατη υψηλής πίεσης για το κύκλωμα 2: τάση εισόδου ίδια με αυτή των φορτίων

60-61 έξοδος RS485

62 –(63) ή (68): είσοδος αισθητήρα αναρρόφησης για το κύκλωμα 1:

Όταν **A11 = cur** ή **rat** χρησιμοποιήστε 62 -68

Όταν **A11 = ntc** ή **ptc** χρησιμοποιήστε 62 -63

64 –(63) ή (68): είσοδος αισθητήρα αναρρόφησης για το κύκλωμα 2:

Όταν **A11 = cur** ή **rat** χρησιμοποιήστε 64 -68

Όταν **A11 = ntc** ή **ptc** χρησιμοποιήστε 64 -63

65 –(66) ή (69): είσοδος αισθητήρα συμπύκνωσης για το κύκλωμα 1:

Όταν **A18 = cur** ή **rat** χρησιμοποιήστε 65 -69

Όταν **A18 = ntc** ή **ptc** χρησιμοποιήστε 65 -66

67 –(66) ή (69): είσοδος αισθητήρα συμπύκνωσης για το κύκλωμα 2:

Όταν **A18 = cur** ή **rat** χρησιμοποιήστε 67 -69

Όταν **A18 = ntc** ή **ptc** χρησιμοποιήστε 67 -66

70-71 Βοηθητικός (εφεδρικός) αισθητήρας 1

71-72 Βοηθητικός (εφεδρικός) αισθητήρας 2

73-74 Βοηθητικός (εφεδρικός) αισθητήρας 3

74-75 Βοηθητικός (εφεδρικός) αισθητήρας 4

78- 79- 80 Πληκτρολόγιο

81-82-83: **Ρελε ασφαλείας** : η επαφή NO (κανονικά ανοιχτή) είναι κλειστή όταν το όργανο χάνει τον έλεγχο ή είναι εκτός λειτουργίας

84-85-86: Ρελε συναγερμού:

88 - 103 και 106 - 119 Διαρθρωσιμες έξοδοι ρελε για συμπιεστές, ανεμιστήρες, συναγερμούς και άλλες πηγές. Η λειτουργία τους εξαρτάται από την ρύθμιση των αντιστοιχων ρελε.

3. Διεπαφή χρήστη

3.1 Ενδείξεις- πληκτρολόγιο συνδεδεμένο με το XC1015D



Όπου :



Έκδοση : Rel Firmware XC1000D / έκδοση OS Visograph / έκδοση Program Visograph

Πατήστε το πλήκτρο *ENTER* για πρόσβαση στη στάνταρ οπτικοποίηση

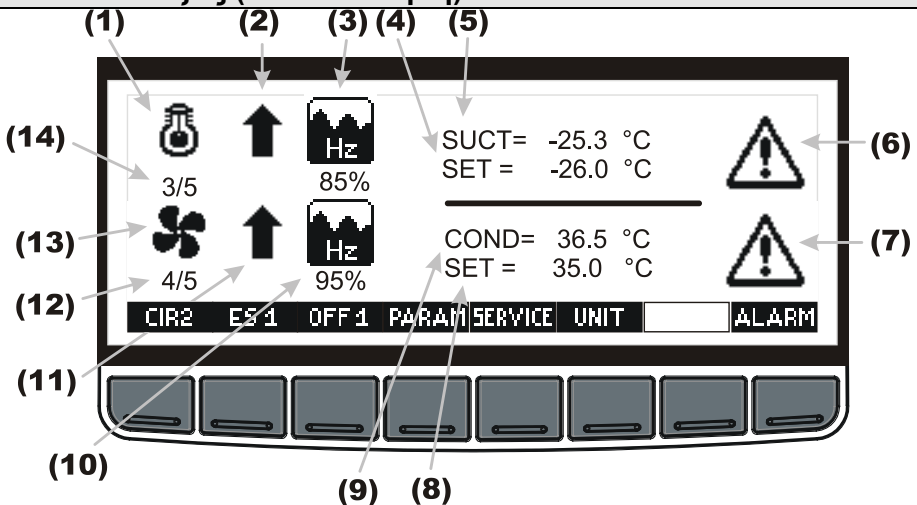
3.2 Ενδείξεις (οπτικοποίηση)



- (1) **Σύμβολο συμπιεστή :** εμφανίζεται για τους εξής συνδυασμούς παραμέτρων: C0. C0 = 1A0D; 1A1D, 2A0D, 2A1D, "2A2D
- (2) **Κατάσταση πεδίου αναρρόφησης :**
 ↓ η τιμή της πίεσης (θερμοκρασίας) βρίσκεται κάτω από τη ζώνη ελεγχου και η απόδοση (ικανότητα) της μονάδας μειώνεται
 ↑ η τιμή της πίεσης (θερμοκρασίας) βρίσκεται πάνω από τη ζώνη ελεγχου και η απόδοση (ικανότητα) της μονάδας αυξάνεται.
- (3) **Κατάσταση αναλογικής εξόδου για συμπιεστές συχνότητας:** εμφανίζεται μόνο αν χρησιμοποιείται ένας συμπιεστής συχνότητας. (το ποσοστό αναλογικής εξόδου που τροφοδοτεί το Inverter).
- (4) **Σημείο ρύθμισης πίεσης (θερμοκρασίας) αναρρόφησης :** εμφανίζεται για τους εξής συνδυασμούς παραμέτρων: C0: 1A0D; 1A1D, 2A0D, 2A1D, "2A2D
- (5) **Τρέχουσα τιμή της πίεσης (θερμοκρασίας) αναρρόφησης:** εμφανίζεται για τους εξής συνδυασμούς παραμέτρων: C0: 1A0D; 1A1D, 2A0D, 2A1D, "2A2D
- (6) **Συναγερμος :** εμφανίζεται όταν σηματοδοτείται συναγερμός στο πεδίο αναρρόφησης
- (7) **Συναγερμος :** εμφανίζεται όταν σηματοδοτείται συναγερμός στο πεδίο κατάθλιψης
- (8) **Σημείο ρύθμισης πίεσης (θερμοκρασίας) κατάθλιψης :** εμφανίζεται για τον εξής συνδυασμό παραμέτρων C0: 0A1D; 1A1D, 0A2D, 1A2D, "2A2D
- (9) **Τρέχουσα τιμή πίεσης (θερμοκρασίας) κατάθλιψης :** εμφανίζεται για τους εξής

- συνδυασμούς παραμέτρων C0: 0A1D; 1A1D, 0A2D, 1A2D, "2A2D
- (10) **Κατάσταση αναλογικής εξόδου για Inverter ανεμιστήρα:** εμφανίζεται μόνο αν χρησιμοποιείται ένα Inverter ανεμιστήρα.(το ποσοστό αναλογικής εξόδου που τροφοδοτεί το Inverter).
- (11) **Κατάσταση πεδίου κατάθλιψης :**
 Η τιμή πίεσης (θερμοκρασίας) του συμπυκνωτή είναι κάτω από τη ζώνη ρύθμισης και ο αριθμός ανεμιστήρων που λειτουργούν μειώνεται.
 Η τιμή πίεσης (θερμοκρασίας) του συμπυκνωτή είναι πάνω από τη ζώνη ρύθμισης και ο αριθμός ανεμιστήρων που λειτουργούν αυξάνεται.
- (12) **Αριθμός ενεργοποιημένων ανεμιστήρων / Συνολικός αριθμός ανεμιστήρων:** εμφανίζεται για τους εξής συνδυασμούς παραμέτρων C0.
C0: 0A1D; 1A1D, 0A2D, 1A2D, "2A2D
- (13) **Σύμβολο για ανεμιστήρα:** εμφανίζεται για τους εξής συνδυασμούς παραμέτρων C0.
C0: 0A1D; 1A1D, 0A2D, 1A2D, "2A2D
- (14) **Αριθμός συμπιεστών και ενεργοποιημένων βημάτων / Συνολικός αριθμός συμπιεστών και βημάτων :**εμφανίζεται για τους εξής συνδυασμούς παραμέτρων C0.
C0 = 1A0D; 1A1D, 2A0D, 2A1D, 2A2D

Κλειδιά

ALARM

Συναγερμός: για πρόσβαση στο μενού συναγερμών

PARAM

Παράμετρος : για πρόσβαση στο μενού παραμέτρων

SERVICE

Σέρβις: για πρόσβαση στο μενού σέρβις

UNIT

Μονάδα μέτρησης : για την αλλαγή ενδείξεων αισθητήρων και σημείων ρύθμισης από ενδείξεις πίεσης σε ενδείξεις θερμοκρασίας και αντίστροφα

OFF1

Για την απενεργοποίηση του ελεγκτή: κρατήστε το πατημένο για 10 δευτερόλεπτα για να απενεργοποιήσετε τον ελεγκτή (αυτό θα ενεργοποιηθεί μόνο αν η παράμετρος oT9 = yES)

ES1

Εξοικονόμηση ενέργειας : κρατήστε το πατημένο για 10 δευτερόλεπτα για να ενεργοποιήσετε τον κύκλο εξοικονόμησης ενέργειας (η ένδειξη SET αρχίζει να αναβοσβήνει)

CIR2

Κύκλωμα 2: για να έχετε πρόσβαση στην οπτικοποίηση μεταβλητών τιμών του δεύτερου κυκλώματος. Εμφανίζεται για τον εξής συνδυασμό παραμέτρων C0: 0A2D; 2A0D, 2A2D.

3.3 Προγραμματισμός

Πατήστε το πλήκτρο **PARAM** για να εισέρθετε στο μενού προγραμματισμού.
Οι παράμετροι θα εμφανιστούν σε ένα υπομενού σύμφωνα με την εξής διεπαφή:

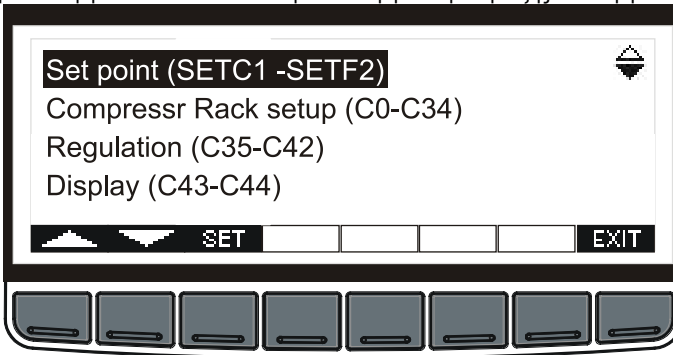

Οι παράμετροι του υπομενού είναι οι εξής :

- Σημείο ρύθμισης/ επιθυμητή τιμή (SETC1-SETF2)
- Ρύθμιση μονάδας συμπιεστών (C0-C34)
- Έλεγχος (C35-C42)
- Αναλογικές εισοδοι (Ai1-Ai27)
- Ψηφιακές εισοδοι ασφαλείας (Di1-Di13)
- Ψηφιακές εισοδοι (Di14-Di27)
- Ενδείξεις (C43-C44)
- Λειτουργία συμπιεστή (CP1-CP8)
- Ασφάλεια συμπιεστών (CP9-CP18)
- Λειτουργία ανεμιστήρων (F1-F8)
- Ασφάλεια ανεμιστήρων (F9-F10)
- Συναγερμοί συμπιεστών (AC1-AC19)
- Συναγερμοί ανεμιστήρων (AF1-AF17)
- Δυναμικό σημείο ρύθμισης αναρρόφησης (o1-o8)
- Αναλογικές έξοδοι 1-2 (1Q1-2Q16)
- Αναλογικές έξοδοι 3-4 (3Q1-4Q16)
- Βοηθητικές έξοδοι (AR1-AR12)
- Άλλα (oT1-oT9)

Πατήστε το πλήκτρο **SET** για να μπείτε σε ένα μενού και οι παράμετροι μαζί με τις τιμές τους θα εμφανιστούν στην οθόνη; βλ. την παρακάτω εικόνα.

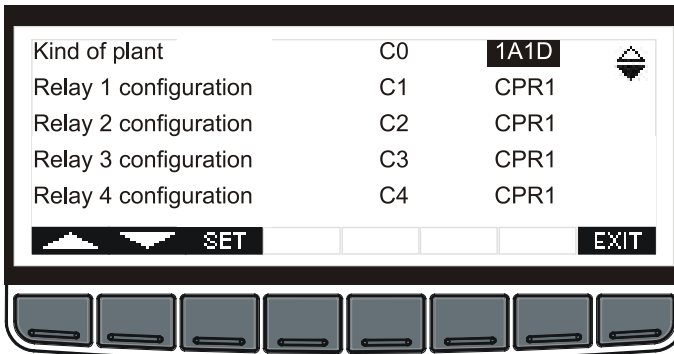

Πατήστε το πλήκτρο **SET** και με τα βέλη **ΠΑΝΩ** και **ΚΑΤΩ** διαμορφώστε τις τιμές .

Πατήστε ξανά το πλήκτρο **SET** για να αποθηκεύσετε την νέα τιμή και να περάσετε στην επόμενη παράμετρο.

Σημείωση : εάν πατήσετε το πλήκτρο **EXIT** θα επιστέψετε στην αρχική οθόνη.

4. Μενού σέρβις

Σε αυτό το μενού συγκεντρώνονται οι κύριες λειτουργίες του ελεγκτή.

Από το μενού σέρβις μπορείτε να :

- Δείτε τις τιμές των αναλογικών εξόδων
- Δείτε την κατάσταση του ρελε συμπίεστή
- Χειρίζεστε ένα τμήμα συντήρησης
- Δείτε την κατάσταση των διαρθρωσιμων ψηφιακών εισόδων και ασφαλείας
- Δείτε τις τιμές που καταγράφουν οι αισθητήρες
- Δείτε το ρόλοι πραγματικού χρόνου
- Να χρησιμοποιήσετε το έξυπνο κλειδί(HOT KEY) για να προγραμματίσετε το όργανο ή να προγραμματίσετε το έξυπνο κλειδί

4.1 Πρόσβαση στο Μενού σέρβις

Από την κύρια οθόνη ενδείξεων πατήστε το πλήκτρο SERVICE και ενεργοποιείται το μενού SERVICE. Δείτε την παρακάτω εικόνα.

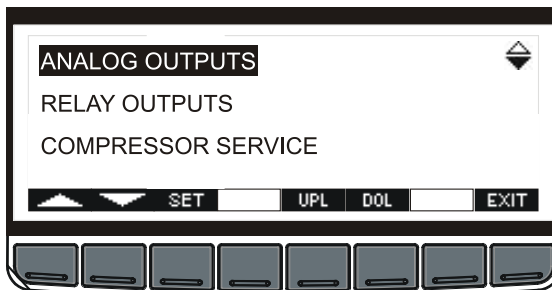

Τα υπομενού σέρβις είναι τα εξής :

Αναλογικές έξοδοι
 Εξοδοι ρελε
 Σέρβις συμπίεστή
 Ψηφιακές είσοδοι
 Αισθητήρες
 Ρόλοι πραγματικού χρόνου

Επιλέξτε ένα από τα παραπάνω με τα πλήκτρα (βέλη) UP ή DOWN και μετά πατήστε το πλήκτρο SET για να εισέρθετε στο υπομενού.

4.2 Ανάγνωση τιμών αναλογικών εξόδων

Διαδικασία :

1. Μπείτε στο μενού **SERVICE**

2. Επιλέξτε το υπομενου **ANALOG OUTPUTS**

3. Πατήστε το πλήκτρο **SET** .

Το υπομενου **ΑΝΑΛΟΓΙΚΕΣ ΕΞΟΔΟΙ** παρουσιάζει την κατάσταση των αναλογικών εξόδων του ελεγκτή, με την εξής διάταξη:

ANALOG OUTPUT 1	68	%	▲
ANALOG OUTPUT 2	50	%	▼
ANALOG OUTPUT 3	100	%	
ANALOG OUTPUT 4	85	%	

EXIT

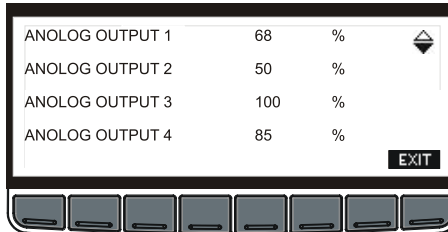

Αυτές οι έξοδοι μπορεί να χρησιμοποιηθούν για να τροφοδοτήσουν ένα εξωτερικό Inverter ή για να επαναληφτεί ένας κυρίως αισθητήρας με την βοήθεια ενός σήματος 4-20 mA ή 0-10V

4.3 Ανάγνωση κατάστασης ρελε

Διαδικασία :

1. Μπείτε στο μενού **SERVICE**
2. Επιλέξτε το μενού **RELAY STATUS**
3. Πατήστε το πλήκτρο **SET** .

Το υπομενου **ΚΑΤΑΣΤΑΣΗ ΡΕΛΕ** παρουσιάζει την κατάσταση των ρελε, με την εξής διάταξη:

	FUNC	TERMINALS	STATUS
OA1	FRQ1	(90-91)	ON
OA2	CPR1	(92-93)	ON
OA3	CPR1	(94-95)	OFF

EXIT

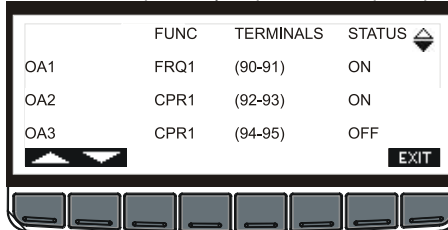

4.4 ΥΠΟΜΕΝΟΥ ΣΕΡΒΙΣ ΣΥΜΠΙΕΣΤΗ – για τα τμήματα συντήρησης

Με την βοήθεια του υπομενου **ΣΕΡΒΙΣ ΣΥΜΠΙΕΣΤΗ** μπορεί να εκτελεστεί ένα τμήμα συντήρησης που αποτελείται από:

- Απενεργοποίηση μιας εξόδου
- Έλεγχο και (τελικά) μηδενισμό χρόνου (σε ώρες) λειτουργίας ενός φορτιού

4.4.12 Πρόσβαση στο υπομενου ΣΥΝΤΗΡΗΣΗ ΣΥΜΠΙΕΣΤΗ.

Διαδικασία:

1. Μπείτε στο μενού **SERVICE**

2. Επιλέξτε το υπομενου **COMPRESSOR SERVICE**
3. Πατήστε το πλήκτρο **SET**.

Το υπομενου **ΣΥΝΤΗΡΗΣΗ ΣΥΜΠΙΕΣΤΗ** παρουσιάζει την κατάσταση των ρελε με την εξής διάταξη:

	FUNC	TERMINALS	STATUS	HOURS
OA1	FRQ1	(90-91)	ON	520
OA2	CPR1	(92-93)	ON	451
OA3	CPR1	(94-95)	OFF	455

▲▼
SET
EXIT

4.4.12 Ενεργοποίηση/απενεργοποίηση μιας εξόδου κατά την διάρκεια συντήρησης.

Η απενεργοποίηση μιας εξόδου κατά την διάρκεια μιας περιόδου συντήρησης σημαίνει ο «αποκλεισμός» της εξόδου από την διαδικασία ελεγχου.

Ακολουθήστε τα εξής βήματα:

1. Μπείτε στο υπομενου ΣΥΝΤΗΡΗΣΗ ΣΥΜΠΙΕΣΤΗ ακολουθώντας τα βήματα που περιγράψαμε παραπάνω.
2. Επιλέξτε το φορτίο με τα βέλη ΠΑΝΩ ή ΚΑΤΩ.
3. Πατήστε το πλήκτρο **SET**, ύστερα με τα βέλη ΠΑΝΩ-ΚΑΤΩ αλλάξτε την κατάσταση λειτουργίας από **ON** σε **OFF** και αντίστροφα.
4. Επιβεβαιώστε την επιλογή σας με το πλήκτρο **SET**.

	FUNC	TERMINALS	STATUS	HOURS
OA1	FRQ1	(90-91)	ON	520
OA2	CPR1	(92-93)	ON	451
OA3	CPR1	(94-95)	OFF	455

▲▼
SET
EXIT

4.4.12 Έλεγχος όταν κάποιες εξόδου είναι απενεργοποιημένες.

Εάν κάποιες εξόδου είναι απενεργοποιημένες, δεν παίρνουν μέρος στην διαδικασία ελεγχου, η οποία συνεχίζεται με την βοήθεια υπολοίπων εξόδων.

4.4.12 Εμφάνιση ωρών λειτουργίας ενός φορτίου.

Ο ελεγκτής αποθηκεύει στην μνήμη τις ώρες λειτουργίας κάθε φορτίου.

Για να δείτε για πόσες ώρες έχει λειτουργήσει ένα φορτίο, μπείτε στο υπομενου **COMPRESSOR SERVICE**.

Οι ώρες λειτουργίας παρουσιάζονται με την εξής διάταξη :

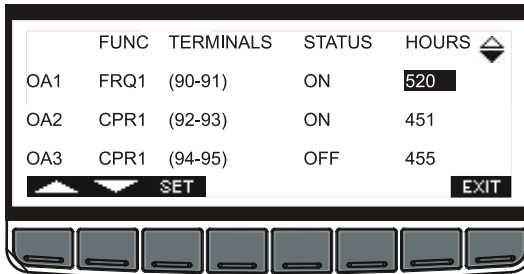

4.4.12 Διαγραφή (μηδενισμός) ωρών λειτουργίας

Μετά από έναν κύκλο συντήρησης είναι συνήθως χρήσιμο να μηδενίσετε τις ώρες λειτουργίας ενός φορτίου .

Ακολουθήστε τα εξής βήματα:

1. Μπείτε στο υπομενού ΣΥΝΤΗΡΗΣΗ ΣΥΜΠΙΕΣΤΗ ακολουθώντας τα βήματα που περιγράψαμε στην παράγραφο . 4.4.12.
2. Επιλέξτε τα φορτία με τα βέλη ΠΑΝΩ-ΚΑΤΩ .
3. Πατήστε το πλήκτρο SET και μετά το βέλος ΚΑΤΩ για να μειώσετε σταδιακά μέχρι το μηδέν τον αριθμό ωρών λειτουργίας του φορτίου.
4. Επιβεβαιώστε την ρύθμιση πατώντας το πλήκτρο SET .

Για να βγείτε, πατήστε το πλήκτρο EXIT και επιστρέψετε στο μενού ΣΥΝΤΗΡΗΣΗ (SERVICE) .

4.5 Ανάγνωση κατάστασης ψηφιακών εισόδων

Διαδικασία :

1. Μπείτε στο μενού SERVICE
2. Επιλέξτε το υπομενού ΨΗΦΙΑΚΕΣ ΕΙΣΟΔΟΙ
3. Πατήστε το πλήκτρο SET .

Το υπομενού ΨΗΦΙΑΚΕΣ ΕΙΣΟΔΟΙ παρουσιάζει την κατάσταση διαρθρωσιμων ψηφιακών εισόδων και ψηφιακών εισόδων ασφαλείας, με την εξής διάταξη:

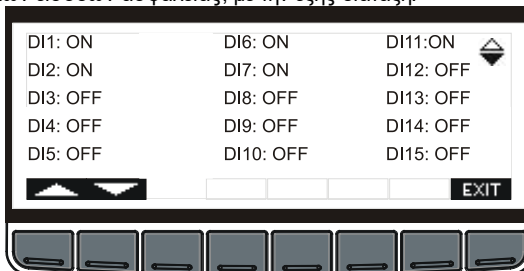

Ψηφιακές εισοδοι ασφαλείας

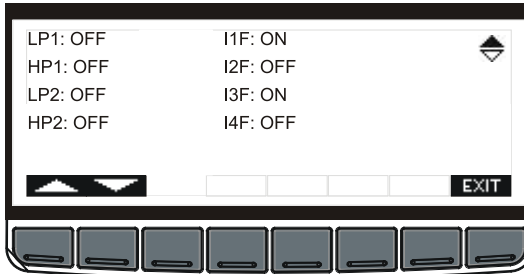

HP, LP και διαρθρώσιμες εισοδοί

4.6 Ανάγνωση τιμών αισθητηρων

Διαδικασία :

1. Μπείτε στο μενού **SERVICE**
2. Επιλέξτε το υπομενού **ΑΙΣΘΗΤΗΡΕΣ**
3. Πατήστε το πλήκτρο **SET** .

Το υπομενού **ΑΙΣΘΗΤΗΡΕΣ** παρουσιάζει τις τιμές αισθητηρων με την εξής διάταξη :

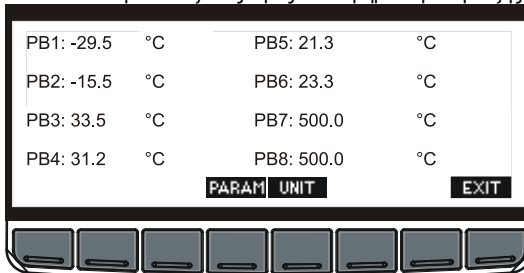

Για να αλλάξετε την μονάδα μέτρησης πατήστε το πλήκτρο **UNIT** .

Σημείωση: εάν ένας αισθητήρας παρουσιάζει την τιμή «500», αυτό σημαίνει ότι δεν είναι συνδεδεμένος ή ότι δεν χρησιμοποιείται.

4.7 Ρύθμιση ώρας και ημερομηνίας

Διαδικασία :

1. Μπείτε στο μενού **SERVICE**
2. Επιλέξτε το υπομενού **ΡΟΛΟΙ ΠΡΑΓΜΑΤΙΚΟΥ ΧΡΟΝΟΥ**
3. Πατήστε το πλήκτρο **SET** .

Το υπομενού **REAL TIME CLOCK (ΡΟΛΟΙ ΠΡΑΓΜΑΤΙΚΟΥ ΧΡΟΝΟΥ)** παρουσιάζει την ώρα και την ημερομηνία με την εξής διάταξη

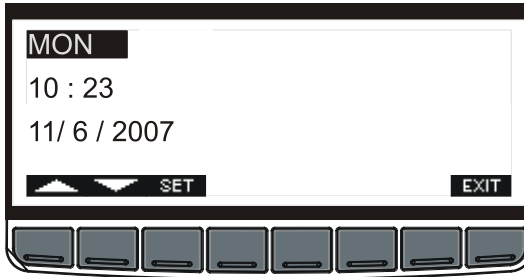

5. Ρυθμίστε την ημέρα της εβδομάδας με τα βέλη **ΠΑΝΩ** και **ΚΑΤΩ**.
6. Πατήστε το πλήκτρο **SET** για να επιβεβαιώσετε την επιλογή και να περάσετε στην ρύθμιση ώρας.
7. Η διαδικασία είναι ίδια με αυτή της ρύθμισης ημέρας.
8. Επιβεβαιώστε πατώντας το πλήκτρο **SET**.

Σημαντικό : για την αποθήκευση των συναγερμών στην μνήμη του ελεγκτή και για την αυτόματη ενεργοποίηση κύκλου εξοικονόμησης ενέργειας, πρέπει να ρυθμιστεί το ρόλο πραγματικού χρόνου.

5. Συναγερμοί

Ο ελεγκτής αποθηκεύει στην μνήμη του τους τελευταίους 100 συναγερμούς που έχουν προκύψει, μαζί με την ώρα σηματοδότησης και παύσης. Για να δείτε το ιστορικό συναγερμών ακολουθείστε την εξής διαδικασία:

5.1 Μενού ενεργών συναγερμών

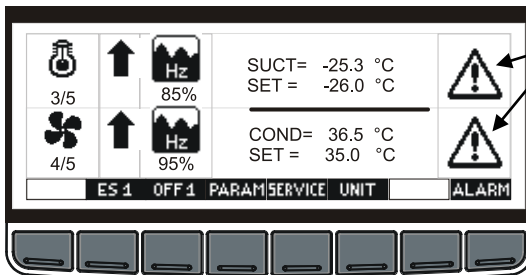

Εάν το σύμβολο για συναγερμό αναβοσβήνει στην κύρια οθόνη, τότε σημειώνεται συναγερμός

Πατήστε το πλήκτρο **ALARM** για να έχετε πρόσβαση στο μενού ALARM/ ΣΥΝΑΓΕΡΜΩΝ.

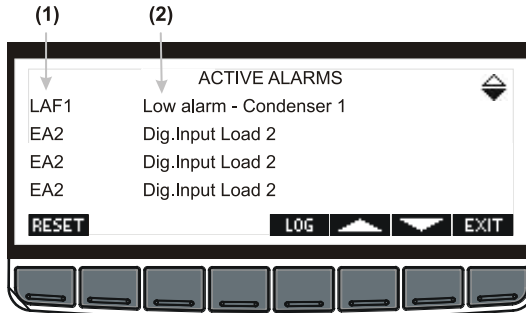

Το μενού συναγερμών παρουσιάζει τους ενεργούς συναγερμούς με την εξής διάταξη :

- (1) = κωδικός συναγερμού
- (2) = περιγραφή συναγερμού

Πατήστε το πλήκτρο **LOG** για να μπειτε στο μητρώο **ALARM ACTIVE (ΕΝΕΡΓΟΣ ΣΥΝΑΓΕΡΜΟΣ)** όπως βλέπετε στην εικόνα

5.2 Μενού καταγραφής ενεργών συναγερμών

Αυτό το μενού περιέχει όλες τις πληροφορίες που αφορούν τους ενεργούς συναγερμούς. Στην πρώτη σειρά εμφανίζονται πληροφορίες για τον αριθμό συναγερμών που σημειώνονται.

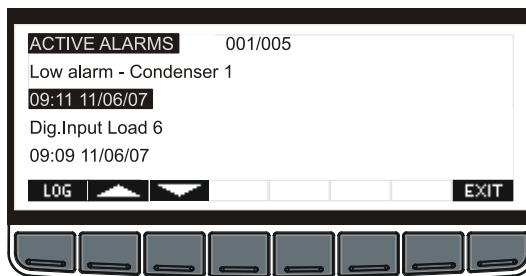

Μπορείτε να δείτε όλο το ιστορικό των συναγερμών πατώντας τα βέλη ΠΑΝΩ-ΚΑΤΩ.

5.3 Ρύθμιση του μενού καταγραφής ενεργών συναγερμών

Πατήστε το πλήκτρο **LOG** για να μπειτε στο μητρώο **ALARM ACTIVE (ΕΝΕΡΓΟΣ ΣΥΝΑΓΕΡΜΟΣ)**.

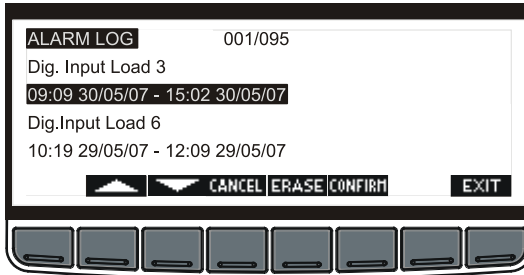

Αυτό το μενού περιέχει όλους τους αποθηκευμένους συναγερμούς. Για κάθε συναγερμό έχουν καταγράψει η ώρα έναρξης και η ώρα παύσης.

Πατήστε το πλήκτρο **ERASE (ΔΙΑΓΡΑΦΗ)** για να διαγράψετε όλα τα αρχεία ενεργών συναγερμών..

Εμφανίζεται η εξής ένδειξη:

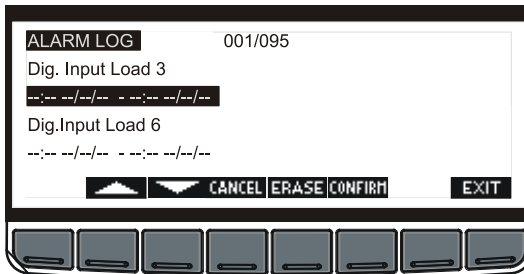

Πατήστε το πλήκτρο **CONFIRM (ΕΠΙΒΕΒΑΙΩΣΗ)** για να επιβεβαιώσετε την ενεργεία σας και να διαγράψετε το αρχείο.

Πατήστε το πλήκτρο **CANCEL (ΑΚΥΡΩΣΗ)** για να ακυρώσετε την ενεργεία σας και να επιστρέψετε στο μενού ALARM LOG (ΚΑΤΑΓΡΑΦΗ ΣΥΝΑΓΕΡΜΩΝ).

6. Παράμετροι

6.1.12 Ρύθμιση ψοκτικής μονάδας (C0-C34)

- C0** Τύπος μονάδας (συστήματος λειτουργίας) : καθορίζει τον τύπο μονάδας .
 Ο πίνακας που ακολουθεί παρουσιάζει τους τύπους μονάδων και τους αισθητήρες που πρέπει να χρησιμοποιηθούν.

C0	Τύπος μονάδας	Pb1-Αισθ.1	Pb2-Αισθ.2	Pb3-Αισθ.3	Pb4-Αισθ.4
0A1d	Μόνο ανεμιστήρας συμπτικνωτή			Κατάθλιψη 1	
1A0d	Μόνο συμπιεστές	Αναρρόφηση 1	-		-
1A1d	Συμπιεστές και ανεμιστήρες κύκλωμα 1	Αναρρόφηση 1		Κατάθλιψη 1	
0A2d	Ανεμιστήρες κυκλώματα 1 και 2			Κατάθλιψη 1	Κατάθλιψη 2
2A0d	Συμπιεστές κυκλώματα 1 και 2	Αναρρόφηση 1	Αναρρόφηση 2		
2A1d	Συμπιεστές κύκλωμα 1 και 2-1 συμπτικνωτής	Αναρρόφηση 1	Αναρρόφηση 2	Κατάθλιψη 1	-
2A2d	Συμπιεστές κυκλώματα 1-2 Ανεμιστήρες κυκλώματα 1-2	Αναρρόφηση 1	Αναρρόφηση 2	Κατάθλιψη 1	Κατάθλιψη 2

C1...C15 Διαμόρφωση ρελε 1...15: με την βοήθεια των παραμέτρων **C0 and C1...C15** μπορεί να προσδιοριστεί το μέγεθος της μονάδας σύμφωνα με τον αριθμό και τον τύπο συμπιεστών ή / και ανεμιστήρων και των βημάτων αυτών.

Κάθε ρελε, σύμφωνα με την διαμόρφωση της παραμέτρου **oA(i)** μπορεί να λειτουργήσει ως:

Frg1 = συμπιεστής συχνότητας κύκλωμα 1;
Frg2 = συμπιεστής συχνότητας κύκλωμα 2;
CPr1 = συμπιεστής κύκλωμα 1;
CPr2 = συμπιεστής κύκλωμα 2,
StP = βήμα προηγούμενου συμπιεστή ,
FrgF1 = ανεμιστήρας συχνότητας κύκλωμα 1;
FrgF2 = ανεμιστήρας συχνότητας κύκλωμα 2;
FAn1 = ανεμιστήρας κύκλωμα 1,
FAn2 = ανεμιστήρας κύκλωμα 2,
ALr = συναγερός ;
ALr1 = συναγερός 1
ALr2 = συναγερός 2
AUS1 = βοηθητική (εφεδρική) έξοδος 1
AUS2 = βοηθητική (εφεδρική) έξοδος 2,
AUS3 = βοηθητική (εφεδρική) έξοδος 3,
AUS4 = βοηθητική (εφεδρική) έξοδος 4,
onF = ρελε on / off
nu = το ρελε δεν χρησιμοποιείται

Παράδειγμα ρύθμισης μονάδας :

Μονάδα με 1 κύκλωμα, 6 συμπιεστές και 5 ανεμιστήρες :

C0 = 1A1d; oA1 = CPr1; oA2 = CPr1; oA3 = CPr1, oA4 = CPr1, oA5 = CPr1; oA6 = CPr1; oA7 = FAn1; oA8 = FAn1; oA9 = FAn1; oA10 = FAn1; oA11 = FAn1; oA12 =oA15 = nu

Μονάδα με 1 κύκλωμα, 2 συμπιεστές με 1 βήμα, 1 συμπιεστή με 3 βήματα και 4 ανεμιστήρες

C0 = 1A1d; oA1 = CPr1; oA2 = CPr1; oA3 = CPr1, oA4 = Stp, oA5 = Stp; oA6 = FAn1; oA7 = FAn1; oA8 = FAn1; oA9 = FAn1; oA10 =oA15 = nu

Μονάδα με 2 αναρροφήσεις και 2 καταθλίψεις :

Αναρρόφηση 1: 1 συμπιεστής συχνότητας, 1 συμπιεστής με 1 βήμα και 1 συμπιεστής με 2 βήματα

Κατάθλιψη 1: 3 ανεμιστήρες

Αναρρόφηση 2: 1 συμπιεστής συχνότητας, 2 συμπιεστές με 1 βήμα

Κατάθλιψη 2: 1 ανεμιστήρας inverter, 2 ανεμιστήρες

C0 = 2A2d; oA1 = Frq1; oA2 = CPr1; oA3 = CPr1, oA4 = Str, oA5 = Fan1; oA6 = FAn1; oA7 = FAn1; oA8 = Frq2; oA9 = Cpr2; oA10 = Cpr2; oA11 = Fan2; oA12 = FrqF2; oA13 = Fan2; oA14 = oA15 = nu

C16 Δεν χρησιμοποιείται. Πρέπει να ρυθμιστεί στο **SPo**

C17 Πολικότητα εξόδου βαλβίδας - κύκλωμα 1: πολικότητα βαλβίδας: πολικότητα εξόδων για βαλβίδες .

Καθορίζει την κατάσταση των ρελε που συσχετίζονται με τις βαλβίδες

oP=βαλβίδα ενεργοποιημένη όταν η επαφή είναι ανοιχτή;

cL= βαλβίδα ενεργοποιημένη όταν η επαφή είναι κλειστή.

C18 Πολικότητα εξόδου βαλβίδας - κύκλωμα 2: πολικότητα βαλβίδας: πολικότητα εξόδων για βαλβίδες.

Καθορίζει την κατάσταση των ρελε που συσχετίζονται με τις βαλβίδες

oP= βαλβίδα ενεργοποιημένη όταν η επαφή είναι ανοιχτή;

cL= βαλβίδα ενεργοποιημένη όταν η επαφή είναι κλειστή.

C19...C33 δεν χρησιμοποιούνται

C34 Τύπος ψυκτικού μέσου : ρυθμίζει τον τύπο ψυκτικού μέσου που χρησιμοποιεί η μονάδα
r22 = R22; r404= R404A ; 507= R507; 134=134; r717=r717 (αμμωνία)

6.1.12 Ρύθμιση (C35-C42)

C35 Τύπος ρύθμισης για τον συμπιεστή, κύκλωμα 1: db = ουδέτερη ζώνη, Pb = ζώνη αναλογίας .

C36 Τύπος ρύθμισης για τον συμπιεστή, κύκλωμα 2: db = ουδέτερη ζώνη, Pb = ζώνη αναλογίας.

C37 Τύπος ενέργειας, κύκλωμα 1: CL = ψύξη ; Ht= θέρμανση

C38 Τύπος ενέργειας, κύκλωμα 2: CL = ψύξη ; Ht= θέρμανση

C39 Στροφές συμπιεστή, κύκλωμα 1:

YES = στροφή: ο αλγόριθμος μοιράζει τον χρόνο λειτουργίας ανάμεσα στα φορτία, για την εξασφάλιση ομαλών χρονών λειτουργίας.

no = σταθερή ακολουθία: οι συμπιεστές ενεργοποιούνται και απενεργοποιούνται βάσει σταθερής ακολουθίας: πρώτος, δεύτερος, κλπ.

C40 Στροφές συμπιεστή, κύκλωμα 2:

YES =στροφή: ο αλγόριθμος μοιράζει τον χρόνο λειτουργίας ανάμεσα στα φορτία, για την εξασφάλιση ομαλών χρονών λειτουργίας.

no =σταθερή ακολουθία: οι συμπιεστές ενεργοποιούνται και απενεργοποιούνται βάσει σταθερής ακολουθίας: πρώτος, δεύτερος, κλπ.

C41 Στροφές ανεμιστήρα, κύκλωμα 1:

YES = στροφή: ο αλγόριθμος μοιράζει τον χρόνο λειτουργίας ανάμεσα στα φορτία, για την εξασφάλιση ομαλών χρονών λειτουργίας.

no = σταθερή ακολουθία: οι ανεμιστήρες ενεργοποιούνται και απενεργοποιούνται βάσει σταθερής ακολουθίας: πρώτος, δεύτερος, κλπ.

C42 Στροφές ανεμιστήρα, κύκλωμα 2:

YES = στροφή: ο αλγόριθμος μοιράζει τον χρόνο λειτουργίας ανάμεσα στα φορτία, για την εξασφάλιση ομαλών χρονών λειτουργίας.

no = σταθερή ακολουθία: οι ανεμιστήρες ενεργοποιούνται και απενεργοποιούνται βάσει σταθερής ακολουθίας: πρώτος, δεύτερος, κλπ.

6.1.3 Ενδείξεις (C43-C44)

C43 Ενδείξεις μονάδων μέτρησης:

CEL_DEC: °C με υποδιαστολή;

CEL_INT: °C με υποδιαστολή;

FAR: °F;

Bar: bar;
PSI: PSI;
Kpa: KPA

C44 Ένδειξη πίεσης : δείχνει εάν οι αισθητήρες αντιστοιχούν σε σχετική ή απόλυτη πίεση. **rEL** = σχετική πίεση ; **AbS**: απόλυτη πίεση

6.1.12 Αναλογικές είσοδοι (Ai1-Ai27)

- Ai1** Τύπος αισθητήρα για **P1 & P2**: καθορίζει τον τύπο αισθητήρων για τα τμήματα αναρρόφησης : **Cur** = αισθητήρας 4 ÷ 20 mA; **Ptc** = αισθητήρας Ptc ; **ntc** = αισθητήρας NTC; **rAt** = λογομετρικός αισθητήρας (0÷5V).
- Ai2** Ρύθμιση ανάγνωσης για τον αισθητήρα 1 στα **4mA/0V**: (-1.00 ÷ Ai3bar; -15 ÷ Ai3 PSI)
Ai3 Ρύθμιση ανάγνωσης για τον αισθητήρα 1 στα **20mA/5V**: (Ai2 ÷ 51.00 bar; Ai2 ÷ 750 PSI)
Ai4 Διακρίβωση αισθητήρα 1:
 Όταν **C43 = CEL_DEC** ή **CEL_INT**: -12.0 ÷ 12.0 °C
 Όταν **C43 = bar**: -1.20 ÷ 1.20 bar;
 Όταν **C43 = FAR** ή **PSI**: -120 ÷ 120 °F or PSI
- Ai5** Ρύθμιση ανάγνωσης για τον αισθητήρα 2 στα **4mA/0V**: (-1.00 ÷ Ai6bar; -15 ÷ Ai6 PSI)
Ai6 Ρύθμιση ανάγνωσης για τον αισθητήρα 2 στα **20mA/5V**: (Ai5 ÷ 51.00 bar; Ai5 ÷ 750 PSI)
Ai7 Διακρίβωση αισθητήρα 2:
 Όταν **C43 = CEL_DEC** ή **CEL_INT**: -12.0 ÷ 12.0 °C
 Όταν **C43 = bar**: -1.20 ÷ 1.20 bar;
 Όταν **C43 = FAR** ή **PSI**: -120 ÷ 120 °F or PSI
- Ai8** Τύπος αισθητήρα για **P2 & P4**: : καθορίζει τον τύπο αισθητήρα για τα τμήματα κατάθλιψης: **Cur** = αισθητήρας 4 ÷ 20 mA; **Ptc** = αισθητήρας Ptc ; **ntc** = αισθητήρας NTC; **rAt** = λογομετρικός αισθητήρας (0÷5V).
- Ai9** Ρύθμιση ανάγνωσης για τον αισθητήρα 3 στα **4mA/0V**: (-1.00 ÷ Ai10bar; -15 ÷ Ai10 PSI)
Ai10 Ρύθμιση ανάγνωσης για τον αισθητήρα 3 στα **20mA/5V**: (Ai9 ÷ 51.00 bar; Ai9 ÷ 750 PSI)
Ai11 Διακρίβωση αισθητήρα 3
 Όταν **C43 = CEL_DEC** ή **CEL_INT**: -12.0 ÷ 12.0 °C
 Όταν **C43 = bar**: -1.20 ÷ 1.20 bar;
 Όταν **C43 = FAR** ή **PSI**: -120 ÷ 120 °F or PSI
- Ai12** Ρύθμιση ανάγνωσης για τον αισθητήρα 4 στα **4mA/0V**: (-1.00 ÷ Ai13bar; -15 ÷ Ai13 PSI)
Ai13 Ρύθμιση ανάγνωσης για τον αισθητήρα 4 στα **20mA/5V**: (Ai12 ÷ 51.00 bar; Ai12 ÷ 750 PSI)
Ai14 Διακρίβωση αισθητήρα 4:
 Όταν **C43 = CEL_DEC** ή **CEL_INT**: -12.0 ÷ 12.0 °C
 Όταν **C43 = bar**: -1.20 ÷ 1.20 bar;
 Όταν **C43 = FAR** ή **PSI**: -120 ÷ 120 °F or PSI
- Ai15** Ενεργοποιημένος συναγερμός σε περίπτωση ελαττωματικού αισθητήρα:
nu = κανένα ρελε ; **ALr**: ρελε συναγερμού (τερματικά. 84-85-86); **ALr1**: όλες οι έξοδοι οAi ρυθμισμένες ως ALr1, **ALr2**: όλες οι έξοδοι οAi ρυθμισμένες ως ALr2
- Ai16** Ρύθμιση αισθητήρα 1 **AUX**: **ptc** = αισθητήρας PTC; **ntc** = αισθητήρας NTC
Ai17 Ρύθμιση τύπου ενέργειας για τον αισθητήρα 1 **AUX** : καθορίζει την λειτουργία αισθητήρα AUX1 (τερματικά . 70-71)
nu = δεν χρησιμοποιείται
Au1 = αισθητήρας θερμοκρασίας για το ρελε AUX1 ;
Au2 = αισθητήρας θερμοκρασίας για το ρελε AUX2 ;
Au3 = αισθητήρας θερμοκρασίας για το ρελε AUX3 ;
Au4 = αισθητήρας θερμοκρασίας για το ρελε AUX4 ;
otC1 = για την βελτιστοποίηση πίεσης/ θερμοκρασίας κατάθλιψης , κύκλωμα 1 ;
otC2 = για την βελτιστοποίηση πίεσης/ θερμοκρασίας κατάθλιψης , κύκλωμα 2 ;
otA1 = για τη βελτιστοποίηση πίεσης/ θερμοκρασίας αναρρόφησης, κυκλωμα1, (δυναμικό σημείο ρύθμισης) ;
otA2 = για τη βελτιστοποίηση πίεσης/ θερμοκρασίας αναρρόφησης , κυκλωμα2 , (δυναμικό σημείο ρύθμισης) ;
- Ai18** Διακρίβωση αισθητήρα 1 **AUX** : -12.0 ÷ 12.0 °C; -120 ÷ 120 °F
Ai19 Ρύθμιση αισθητήρα 2 **AUX** : **ptc** = αισθητήρας PTC ; **ntc** = αισθητήρας NTC
Ai20 Ρύθμιση τύπου ενέργειας αισθητήρα 2 **AUX** : καθορίζει την λειτουργία αισθητήρα AUX1 (τερματικά 71-72)

nu = δεν χρησιμοποιείται

Au1 = αισθητήρας θερμοκρασίας για το ρελε AUX1 ;

Au2 = αισθητήρας θερμοκρασίας για το ρελε AUX2 ;

Au3 = αισθητήρας θερμοκρασίας για το ρελε AUX3

Au4 = αισθητήρας θερμοκρασίας για το ρελε AUX4 r ;

otC1 = για την βελτιστοποίηση πίεσης/ θερμοκρασίας κατάθλιψης , κύκλωμα 1 ;

otC2 = για την βελτιστοποίηση πίεσης/ θερμοκρασίας κατάθλιψης , κύκλωμα 2 ;

otA1 = για τη βελτιστοποίηση πίεσης/θερμοκρασίας αναρρόφησης, κυκλωμα1.(δυναμικό σημείο ρύθμισης) ;

otA2 = για τη βελτιστοποίηση πίεσης/ θερμοκρασίας αναρρόφησης , κυκλωμα2.(δυναμικό σημείο ρύθμισης) ;

AI21 **Διακρίβωση αισθητήρα 2 AUX** : -12.0 ÷ 12.0 °C; -120 ÷ 120 °F

AI22 **Ρύθμιση αισθητήρα 3 AUX** : **ptc** =αισθητήρας PTC ; **ntc**=αισθητήρας NTC

AI23 **Ρύθμιση τύπου ενέργειας αισθητήρα 3 AUX**: καθορίζει την λειτουργία αισθητήρα AUX1 (τερματικά 73-74)

nu = δεν χρησιμοποιείται

Au1 = αισθητήρας θερμοκρασίας για το ρελε AUX1 ;

Au2 = αισθητήρας θερμοκρασίας για το ρελε AUX2 ;

Au3 = αισθητήρας θερμοκρασίας για το ρελε AUX3 ;

Au4 = αισθητήρας θερμοκρασίας για το ρελε AUX4 ;

otC1 = για την βελτιστοποίηση πίεσης/ θερμοκρασίας κατάθλιψης , κύκλωμα 1 ;

otC2 = για την βελτιστοποίηση πίεσης/ θερμοκρασίας κατάθλιψης , κύκλωμα 2 ;

otA1 = για τη βελτιστοποίηση πίεσης/θερμοκρασίας αναρρόφησης , κυκλωμα1.(δυναμικό σημείο ρύθμισης) ;

otA2 = για τη βελτιστοποίηση πίεσης/ θερμοκρασίας αναρρόφησης , κυκλωμα2.(δυναμικό σημείο ρύθμισης) ;

AI24 **Διακρίβωση αισθητήρα 3 AUX** : -12.0 ÷ 12.0 °C; -120 ÷ 120 °F

AI25 **Ρύθμιση αισθητήρα 4 AUX**: **ptc** = αισθητήρας PTC ; **ntc**=αισθητήρας NTC

AI26 **Ρύθμιση τύπου ενέργειας αισθητήρα 4 AUX**: καθορίζει την λειτουργία αισθητήρα AUX1 (τερματικά 74-75)

nu = δεν χρησιμοποιείται

Au1 = αισθητήρας θερμοκρασίας για το ρελε AUX1 ;

Au2 = αισθητήρας θερμοκρασίας για το ρελε AUX2 ;

Au3 = αισθητήρας θερμοκρασίας για το ρελε AUX3 ;

Au4 = αισθητήρας θερμοκρασίας για το ρελε AUX4 ;

otC1 = για την βελτιστοποίηση πίεσης/ θερμοκρασίας κατάθλιψης , κύκλωμα 1 ;

otC2 = για την βελτιστοποίηση πίεσης/ θερμοκρασίας κατάθλιψης , κύκλωμα 2 ;

otA1 =για την βελτιστοποίηση πίεσης/θερμοκρασίας αναρρόφησης , κυκλωμα1.(δυναμικό σημείο ρύθμισης) ;

otA2 = για τη βελτιστοποίηση πίεσης/ θερμοκρασίας αναρρόφησης, κυκλωμα2, (δυναμικό σημείο ρύθμισης) ;

AI27 **διακρίβωση αισθητήρα 4 AUX**: -12.0 ÷ 12.0 °C; -120 ÷ 120 °F

6.1.12 Ψηφιακές εισόδους ασφαλείας (Di1-Di13)

DI1 **Συναγερμος για ελαττωματικό αισθητήρα AUX** : επιτρέπει την επιλογή τρόπου με τον οποίο θα σηματοδοτηθεί η κατάσταση συναγερμού για ελαττωματικό αισθητήρα AUX

nu = δεν υπάρχει ενεργοποίηση ρελε, μόνο οπτική σηματοδότηση; **nu** = κανένα ρελε; **Alr**: ρελε συναγερμού (τερματικά. 84-85-86); **ALr1**: όλες οι εξόδους οAI είναι ρυθμισμένες ως ALr1, **ALr2**: όλες οι εξόδους οAI είναι ρυθμισμένες ως ALr2

DI2 **πολικότητα πρεσσοστατη χαμηλής πίεσης – κύκλωμα 1:**

oP=LP ψηφιακή είσοδος ενεργοποιημένη χωρίς τροφοδοσία ρεύματος ;

cL= LP ψηφιακή είσοδος ενεργοποιημένη με τροφοδοσία ρεύματος .

DI3 **πολικότητα πρεσσοστατη χαμηλής πίεσης – κύκλωμα 2:**

oP=LP ψηφιακή είσοδος ενεργοποιημένη χωρίς τροφοδοσία ρεύματος ;

cL= LP ψηφιακή είσοδος ενεργοποιημένη με τροφοδοσία ρεύματος

DI4 **πολικότητα πρεσσοστατη υψηλής πίεσης – κύκλωμα 1:**

oP=HP ψηφιακή είσοδος ενεργοποιημένη χωρίς τροφοδοσία ρεύματος;

cL= HP ψηφιακή είσοδος ενεργοποιημένη με τροφοδοσία ρεύματος .

DI5 **πολικότητα πρεσσοστατη υψηλής πίεσης – κύκλωμα 2:**

- oP=HP** ψηφιακή είσοδος ενεργοποιημένη χωρίς τροφοδοσία ρεύματος ;
cL= HP ψηφιακή είσοδος ενεργοποιημένη με τροφοδοσία ρεύματος
- DI6 Ρελε ενεργοποιημένο σε περίπτωση συναγερμού πρεσοστατη:**
nu = καμία ενεργοποίηση ρελε, μόνο οπτική σηματοδότηση; **Alr**: ρελε συναγερμού (τερματικά 84-85-86); **ALr1**: όλες οι εξοδοι οΑί ρυθμισμένες ως ALr1, **ALr2**: όλες οι εξοδοι οΑί ρυθμισμένες ως ALr2
- DI7 Πολικότητα εισόδων συναγερμού συμπίεση - κυκλωμα 1**
oP= ψηφιακή είσοδος ενεργοποιημένη χωρίς τροφοδοσία ρεύματος ;
cL= ψηφιακή είσοδος ενεργοποιημένη με τροφοδοσία ρεύματος.
- DI8 Πολικότητα εισόδων συναγερμού συμπίεση - κυκλωμα 2**
oP= ψηφιακή είσοδος ενεργοποιημένη χωρίς τροφοδοσία ρεύματος;
cL= ψηφιακή είσοδος ενεργοποιημένη με τροφοδοσία ρεύματος.
- DI9 Πολικότητα εισόδων συναγερμού ανεμιστήρα - κυκλωμα 1**
oP= ψηφιακή είσοδος ενεργοποιημένη χωρίς τροφοδοσία ρεύματος;
cL= ψηφιακή είσοδος ενεργοποιημένη με τροφοδοσία ρεύματος.
- DI10 Πολικότητα εισόδων συναγερμού ανεμιστήρα - κυκλωμα 2**
oP= ψηφιακή είσοδος ενεργοποιημένη χωρίς τροφοδοσία ρεύματος;
cL= ψηφιακή είσοδος ενεργοποιημένη με τροφοδοσία ρεύματος.
- DI11 Χειροκίνητη επαναφορά των συναγερμών συμπίεση που σηματοδοτούνται από ψηφιακή είσοδο.**
no = αυτόματη επαναφορά συναγερμου: επανεκκίνηση ελεγχου όταν η αντίστοιχη ψηφιακή είσοδος είναι απενεργοποιημένη
yES = χειροκίνητη επαναφορά συναγερμών συμπίεση
- DI12 Χειροκίνητη επαναφορά των συναγερμών ανεμιστήρα που σηματοδοτούνται από ψηφιακή είσοδο.**
no = αυτόματη επαναφορά συναγερμου: επανεκκίνηση ανεμιστήρα όταν η αντίστοιχη ψηφιακή είσοδος είναι απενεργοποιημένη
yES = χειροκίνητη επαναφορά συναγερμών ανεμιστήρα
- DI13 Ρελε ενεργοποιημένο σε περίπτωση συναγερμου για συμπίεση ή ανεμιστήρα:**
nu = καμία ενεργοποίηση ρελε, μόνο οπτική σηματοδότηση; **Alr**: ρελε συναγερμου (τερματικά 84-85-86); **ALr1**: όλες οι εξοδοι οΑί είναι ρυθμισμένες ως ALr1, **ALr2**: όλες οι εξοδοι οΑί είναι ρυθμισμένες ALr2

6.1.12 Ψηφιακές εισοδοι (Di14-Di27)

- DI14 Πολικότητα διαρθρωσιμης ψηφιακής εισόδου 1 (τερματικά 36-37)**
oP: η ψηφιακή είσοδος ενεργοποιείται με το άνοιγμα της επαφής ;
CL: η ψηφιακή είσοδος ενεργοποιείται με το κλείσιμο της επαφής
- DI15 Λειτουργία διαμόρφωσης της διαρθρωσιμης ψηφιακής εισόδου 1 (τερματικά 36-37)**
ES1 = εξοικονόμηση ενέργειας κυκλωμα 1
ES2 = εξοικονόμηση ενέργειας κυκλωμα 2
OFF1 = κυκλωμα 1 σε αναμονή
OFF2 = κυκλωμα 2 σε αναμονή
LL1 = συναγερμός στάθμης ψυκτικού υγρού για το κυκλωμα 1
LL2 = συναγερμός στάθμης ψυκτικού υγρού για το κυκλωμα 2
- DI16 Καθυστερήση διαρθρωσιμης ψηφιακής εισόδου 1 (0 ÷ 255 min)**
- DI17 Πολικότητα διαρθρωσιμης ψηφιακής εισόδου 2 (τερματικά 38-39)**
oP: η ψηφιακή είσοδος ενεργοποιείται με το άνοιγμα της επαφής;
CL: η ψηφιακή είσοδος ενεργοποιείται με το κλείσιμο της επαφής
- DI18 Λειτουργία διαμόρφωσης της διαρθρωσιμης ψηφιακής εισόδου 2 (τερματικά 38-39)**
ES1 = εξοικονόμηση ενέργειας κυκλωμα 1
ES2 = εξοικονόμηση ενέργειας κυκλωμα 2
OFF1 = κυκλωμα 1 σε αναμονή
OFF2 = κυκλωμα 2 σε αναμονή
LL1 = συναγερμός στάθμης ψυκτικού υγρού για το κυκλωμα 1
LL2 = συναγερμός στάθμης ψυκτικού υγρού για το κυκλωμα 2
- DI19 Καθυστερήση διαρθρωσιμης ψηφιακής εισόδου 2 (0 ÷ 255 min)**
- DI20 Πολικότητα διαρθρωσιμης ψηφιακής εισόδου 3 (τερματικά 40-41)**
oP: η ψηφιακή είσοδος ενεργοποιείται με το άνοιγμα της επαφής;
CL: η ψηφιακή είσοδος ενεργοποιείται με το κλείσιμο της επαφής.
- DI21 Λειτουργία διαμόρφωσης της διαρθρωσιμης ψηφιακής εισόδου 3 (τερματικά. 40-41)**

ES1 = εξοικονόμηση ενέργειας κυκλώμα 1

ES2 = εξοικονόμηση ενέργειας κυκλώμα 2

OFF1 = κυκλώμα 1 σε αναμονή

OFF2 = κυκλώμα 2 σε αναμονή

LL1 = συναγερμός στάθμης ψυκτικού υγρού για το κυκλώμα 1

LL2 = συναγερμός στάθμης ψυκτικού υγρού για το κυκλώμα 2

DI22 Καθυστερήση διαρθρωσίμης ψηφιακής εισόδου 3 (0 ÷ 255 min)

DI23 Πολικότητα διαρθρωσίμης ψηφιακής εισόδου 4 (τερματικά. 42-43)

oP: η ψηφιακή είσοδος ενεργοποιείται με το άνοιγμα της επαφής;

CL: η ψηφιακή είσοδος ενεργοποιείται με το κλείσιμο της επαφής.

DI24 Λειτουργία διαμόρφωσης της διαρθρωσίμης ψηφιακής εισόδου 4 (term. 42-43)

ES1 = εξοικονόμηση ενέργειας κυκλώμα 1

ES2 = εξοικονόμηση ενέργειας κυκλώμα 2

OFF1 = κυκλώμα 1 σε αναμονή

OFF2 = κυκλώμα 2 σε αναμονή

LL1 = συναγερμός στάθμης ψυκτικού υγρού για το κυκλώμα 1

LL2 = συναγερμός στάθμης ψυκτικού υγρού για το κυκλώμα 2

DI25 Καθυστερήση διαρθρωσίμης ψηφιακής εισόδου 4 (0 ÷ 255 min)

DI26 Ρελε ενεργοποιημένο σε περίπτωση συναγερμού στάθμης ψυκτικού υγρού –κυκλώμα 1

nu = καμία ενεργοποίηση ρελε, μόνο οπτική σηματοδότηση; **Alr:** ρελε συναγερμού (τερματικά. 84-85-86); **ALr1:** όλες οι έξοδοι οΑί είναι ρυθμισμένες ως ALr1, **ALr2:** όλες οι έξοδοι οΑί είναι ρυθμισμένες ως ALr2

DI27 Ρελε ενεργοποιημένο σε περίπτωση συναγερμού στάθμης ψυκτικού υγρού –κυκλώμα 2

nu = καμία ενεργοποίηση ρελε, μόνο οπτική σηματοδότηση; **Alr:** ρελε συναγερμού (τερματικά. 84-85-86); **ALr1:** όλες οι έξοδοι οΑί είναι ρυθμισμένες ως ALr1, **ALr2:** όλες οι έξοδοι οΑί είναι ρυθμισμένες ως ALr2

6.1.12 Λειτουργία συμπίεστη (CPI-CP8)

CP1 Εύρος ζώνης ρύθμισης για συμπίεστές- κυκλώμα 1 (0.10÷10.00 bar; 0.1÷25.0°C, 1÷80PSI, 1÷50°F). Η ζώνη (συχνοτήτων) παραλληλίζεται συμμετρικά με το τελικό σημείο ρύθμισης, με όρια : SETC1+(CP1)/2 ... SETC1-(CP1)/2. Η μονάδα μέτρησης εξαρτάται από την παράμετρο C43 .

CP2 Ελαχίστη τιμή σημείου ρύθμισης συμπίεστη – κυκλώμα 1 (A12 ÷ SETC1 bar ή PSI; -50.0 ÷ SETC1 °C; -58.0 ÷ SETC1 °F). Η μονάδα μέτρησης εξαρτάται από την παράμετρο C43. Καθορίζει την ελαχίστη τιμή σημείου ρύθμισης για τον συμπίεστη, με σκοπό να εμποδίσει τον τελικό χρήστη από το να δώσει λάθος τιμές.

CP3 Μέγιστη τιμή σημείου ρύθμισης συμπίεστη – κυκλώμα 1 (SETC1÷A13 bar/PSI; SETC1÷150.0°C; SETC1÷302°F). Η μονάδα μέτρησης εξαρτάται από την παράμετρο C43 . Καθορίζει την μέγιστη δεκτή τιμή για το σημείο ρύθμισης συμπίεστη.

CP4 Τιμή εξοικονόμησης ενέργειας συμπίεστη - κυκλώμα 1 (-20.00÷20.00bar; -50.0÷50.0 °C; -300÷300 PSI; -90÷90 °F) Αυτή η τιμή προστίθεται στην τιμή σημείου ρύθμισης συμπίεστη όταν είναι ενεργοποιημένη η εξοικονόμηση ενέργειας.

CP5 Εύρος ζώνης ρύθμισης για συμπίεστές- κυκλώμα 2 (0.10÷10.00 bar; 0.1÷25.0°C, 1÷80PSI, 1÷50°F). Η ζώνη (συχνοτήτων) παραλληλίζεται συμμετρικά με το τελικό σημείο ρύθμισης, με όρια : SETC2+(CP5)/2 ... SETC2-(CP1)/2. Η μονάδα μέτρησης εξαρτάται από την παράμετρο C43 .

CP6 Ελαχίστη τιμή σημείου ρύθμισης συμπίεστη – κυκλώμα 2 (A15 ÷ SETC2 bar ή PSI; -50.0 ÷ SETC2 °C; -58.0 ÷ SETC2 °F). Η μονάδα μέτρησης εξαρτάται από την παράμετρο C43. Καθορίζει την ελαχίστη τιμή σημείου ρύθμισης για τον συμπίεστη, με σκοπό να εμποδίσει τον τελικό χρήστη από το να δώσει λάθος τιμές.

CP7 Μέγιστη τιμή σημείου ρύθμισης συμπίεστη – κυκλώμα 2 (SETC2÷A16 bar/PSI; SETC2÷150.0°C; SETC2÷302°F). Η μονάδα μέτρησης εξαρτάται από την παράμετρο C43. Καθορίζει την μέγιστη δεκτή τιμή για το σημείο ρύθμισης συμπίεστη.

CP8 Τιμή εξοικονόμησης ενέργειας συμπίεστη - κυκλώμα 2 (-20.00÷20.00bar; -50.0÷50.0 °C; -300÷300 PSI; -90÷90 °F). Αυτή η τιμή προστίθεται στην τιμή σημείου ρύθμισης συμπίεστη όταν είναι ενεργοποιημένη η εξοικονόμηση ενέργειας.

6.1.12 Ασφάλεια συμπίεστών (CP9-CP18)

- CP9** Ελάχιστος χρόνος που μεσολαβεί ανάμεσα σε 2 διαδοχικές εκκινήσεις του ίδιου συμπίεστη (0÷255 min).
- CP10** Ελάχιστος χρόνος που μεσολαβεί ανάμεσα στην απενεργοποίηση ενός συμπίεστη και την επανεκκίνηση του. (0÷255min).
Σημείωση: συνήθως CP9 είναι μεγαλύτερη από CP10
- CP11** Χρονική καθυστέρηση για την εισαγωγή (εκκίνηση) 2 διαφορετικών συμπίεστών(0÷99.5 min; ευκρίνεια1sec)
- CP12** Χρονική καθυστέρηση για την απενεργοποίηση 2 διαφορετικών συμπίεστών (0 ÷ 99.5 min; ευκρίνεια 1sec)
- CP13** Ελάχιστος χρόνος λειτουργίας με φορτίο(0 ÷ 99.5 min; ευκρίνεια 1sec)
- CP14** Μέγιστος χρόνος λειτουργίας με φορτίο(0 ÷ 24 h; όταν η τιμή είναι «0», αυτή η λειτουργία απενεργοποιείται.) Εάν ένας συμπίεστης εξακολουθεί να λειτουργεί για ένα χρόνο CP14, απενεργοποιείται και μπορεί να επαναλειτουργήσει μετά από ένα χρονικό διάστημα CP10 .
- CP15** Ελάχιστος χρόνος: ένας συμπίεστης συχνότητας (CP1..CP16 =Frq1 ή Frq2) απενεργοποιείται μετά από ένα χρονικό διάστημα CP14 (0÷255 min)
- CP16** Καθυστέρηση CP11 ενεργοποιημένη και για την πρώτη ζήτηση. Το έναυσμα του βήματος συμπίεστη καθυστερεί για ένα χρονικό διάστημα "CP11", ανάλογα με την ζήτηση .
no = "CP11" μη ενεργό;
yES="CP11" ενεργό
- CP17** Καθυστέρηση CP12 ενεργοποιημένη και για την πρώτη διακοπή λειτουργίας μονάδας. Το έναυσμα του βήματος συμπίεστη καθυστερεί για ένα χρονικό διάστημα "CP12", ανάλογα με την ζήτηση .
no = "CP12" μη ενεργό
yES="CP12" ενεργό
- CP18** Καθυστέρηση εξόδου με την αρχική τροφοδοσία (0 ÷ 255 sec)

6.1.12 Λειτουργία ανεμιστήρων (F1-F8)

- F1** Εύρος ζώνης ρύθμισης για ανεμιστήρες - κυκλωμα 1 (0.10÷10.00 bar; 0.1÷30.0°C, 1÷80PSI, 1÷50°F)
Ρυθμίστε την παράμετρο C43 και το τελικό σημείο ρύθμισης για ανεμιστήρες πριν ρυθμίσετε αυτή την παράμετρο.
Η ζώνη (συχνοτήτων) παραλληλίζεται συμμετρικά με το τελικό σημείο ρύθμισης για ανεμιστήρες , με όρια : SETF1-(F1)/2 ... SETF1+(F1)/2. Η μονάδα μέτρησης εξαρτάται από την παράμετρο C43.
- F2** Ελάχιστη τιμή σημείου ρύθμισης ανεμιστήρα – κυκλωμα 1 BAR: 2 (A19 ÷ SETF1 bar ή PSI; -50.0 ÷ SETF1 °C; -58.0 ÷ SETF1 °F). Η μονάδα μέτρησης εξαρτάται από την παράμετρο C43. Καθορίζει την ελάχιστη τιμή σημείου ρύθμισης για τον ανεμιστήρα, με σκοπό να εμποδίσει τον τελικό χρήστη από το να δώσει λάθος τιμές.
- F3** Μέγιστη τιμή σημείου ρύθμισης ανεμιστήρα – κυκλωμα 1 (SETF1÷A110 bar/PSI; SETF1÷150.0°C; SETF1÷302°F). Η μονάδα μέτρησης εξαρτάται από την παράμετρο C43. Καθορίζει την μέγιστη δεκτή τιμή για το σημείο ρύθμισης ανεμιστήρα.
- F4** Τιμή εξοικονόμησης ενέργειας ανεμιστήρα - κυκλωμα 1 (-20.00÷20.00bar; -50.0÷50.0 °C; -300÷300 PSI; -90÷90 °F). Αυτή η τιμή προστίθεται στην τιμή σημείου ρύθμισης ανεμιστήρα όταν είναι ενεργοποιημένη η εξοικονόμηση ενέργειας.
- F5** Εύρος ζώνης ρύθμισης για ανεμιστήρες - κυκλωμα 2 (0.10÷10.00 bar; 0.1÷30.0°C, 1÷80PSI, 1÷50°F)
Ρυθμίστε την παράμετρο C43 και το τελικό σημείο ρύθμισης για ανεμιστήρες πριν ρυθμίσετε αυτή την παράμετρο.
Η ζώνη (συχνοτήτων) παραλληλίζεται συμμετρικά με το τελικό σημείο ρύθμισης για ανεμιστήρες , με ακραίες τιμές :SETF2-(F5)/2 ... SETF2+(F5)/2. Η μονάδα μέτρησης εξαρτάται από την παράμετρο C43.
- F6** Ελάχιστη τιμή σημείου ρύθμισης ανεμιστήρα – κυκλωμα 2 BAR: 2 (A112 ÷ SETF2 bar ή PSI; -50.0 ÷ SETF2 °C; -58.0 ÷ SETF2 °F). Η μονάδα μέτρησης εξαρτάται από την παράμετρο C43. Καθορίζει την ελάχιστη τιμή σημείου ρύθμισης για τον ανεμιστήρα, με σκοπό να εμποδίσει τον τελικό χρήστη από το να δώσει λάθος τιμές.

- F7** **Μέγιστη μπιή σημείου ρύθμισης ανεμιστήρα – κυκλωμα 2** (SETF2=AI13 bar/PSI; SETF2÷150.0°C; SETF2÷302°F). Η μονάδα μέτρησης εξαρτάται από την παράμετρο C43. Καθορίζει την μέγιστη δεκτική τιμή για το σημείο ρύθμισης ανεμιστήρα.
- F8** **Τιμή εξοικονόμησης ενέργειας ανεμιστήρα - κυκλωμα 2** (-20.00÷20.00bar; -50.0÷50.0 °C; -300÷300 PSI; -90÷90 °F). Αυτή η τιμή προστίθεται στην τιμή σημείου ρύθμισης ανεμιστήρα όταν είναι ενεργοποιημένη η εξοικονόμηση ενέργειας.

6.1.12 Ασφάλεια ανεμιστήρων (F9-F10)

- F9** Χρονική καθυστέρηση για την εισαγωγή 2 διαφορετικών ανεμιστήρων (1 ÷ 255 sec)
- F10** Χρονική καθυστέρηση για την απενεργοποίηση 2 διαφορετικών ανεμιστήρων (1 ÷ 255 sec)

6.1.12 Διαχείριση εξοικονόμησης ενέργειας (HS1-HS14)

- HS1** Ώρα εκκίνησης λειτουργίας με εξοικονόμηση ενέργειας την Δευτέρα (0:0÷23.5h; nu)
- HS2** Διάρκεια λειτουργίας με εξοικονόμηση ενέργειας την Δευτέρα (0:0÷23.5h)
- HS3** Ώρα εκκίνησης λειτουργίας με εξοικονόμηση ενέργειας την Τρίτη (0:0÷23.5h; nu)
- HS4** Διάρκεια λειτουργίας με εξοικονόμηση ενέργειας την Τρίτη (0:0÷23.5h)
- HS5** Ώρα εκκίνησης λειτουργίας με εξοικονόμηση ενέργειας την Τέταρτη (0:0÷23.5h; nu)
- HS6** Διάρκεια λειτουργίας με εξοικονόμηση ενέργειας την Τέταρτη (0:0÷23.5h)
- HS7** Ώρα εκκίνησης λειτουργίας με εξοικονόμηση ενέργειας την Πέμπτη (0:0÷23.5h; nu)
- HS8** Διάρκεια λειτουργίας με εξοικονόμηση ενέργειας την Πέμπτη (0:0÷23.5h)
- HS9** Ώρα εκκίνησης λειτουργίας με εξοικονόμηση ενέργειας την Παρασκευή (0:0÷23.5h; nu)
- HS10** Διάρκεια λειτουργίας με εξοικονόμηση ενέργειας την Παρασκευή (0:0÷23.5h)
- HS11** Ώρα εκκίνησης λειτουργίας με εξοικονόμηση ενέργειας το Σάββατο (0:0÷23.5h; nu)
- HS12** Διάρκεια λειτουργίας με εξοικονόμηση ενέργειας το Σάββατο (0:0÷23.5h)
- HS13** Ώρα εκκίνησης λειτουργίας με εξοικονόμηση ενέργειας την Κυριακή (0:0÷23.5h; nu)
- HS14** Διάρκεια λειτουργίας με εξοικονόμηση ενέργειας την Κυριακή (0:0÷23.5h)

6.1.12 Συναγερμοί συμπίεση (AC1-AC19)

- AC1** Αποκλεισμός συναγερμου αισθητήρα 1 με την αρχική προφοδοσία (0 ÷ 255 min). Είναι το διάστημα από την αρχική προφοδοσία του ελεγκτή μέχρι την σηματοδότηση συναγερμου αισθητήρα. Σε αυτό το διάστημα, αν η τιμή πίεσης είναι εκτός περιοχής λειτουργίας, όλοι οι συμπίεστές ενεργοποιούνται.
- AC2** Αποκλεισμός συναγερμου αισθητήρα 2 με την αρχική προφοδοσία (0 ÷ 255 min). Είναι το διάστημα από την αρχική προφοδοσία του ελεγκτή μέχρι την σηματοδότηση συναγερμου αισθητήρα. Σε αυτό το διάστημα, αν η τιμή πίεσης είναι εκτός περιοχής λειτουργίας, όλοι οι συμπίεστές ενεργοποιούνται.
- AC3** Συναγερμος χαμηλής πίεσης (θερμοκρασίας) για συμπίεστές -κυκλωμα 1: (0.10 ÷ 30.00bar; 0.0 ÷ 100.0°C; 1÷430 PSI; 1÷200.0°F). Η μονάδα μέτρησης εξαρτάται από την παράμετρο C43. Η τιμή AC3 αφαιρείται από την τιμή σημείου ρύθμισης SETC1. Όταν επιτυγχάνεται η τιμή SETC1-AC3, ενεργοποιείται "Low alarm - Suction 1" (συναγερμός χαμηλής τιμής, αναρρόφηση 1) (πιθανόν μετά από μια καθυστέρηση AC5).
- AC4** Συναγερμος υψηλής πίεσης (θερμοκρασίας) για συμπίεστές -κυκλωμα 1: (0.10 ÷ 30.00bar; 0.0 ÷ 100.0°C; 1 ÷ 430 PSI; 1 ÷ 200.0°F) . Η μονάδα μέτρησης εξαρτάται από την παράμετρο C43. Η τιμή AC4 προστίθεται στην τιμή σημείου ρύθμισης SETC1. Όταν επιτυγχάνεται η τιμή SETC1+AC4, ενεργοποιείται "High alarm - Suction 1" (συναγερμός υψηλής τιμής –αναρρόφηση 1), (πιθανόν μετά από μια καθυστέρηση AC5)
- AC5** Καθυστέρηση συναγερμών χαμηλής και υψηλής πίεσης (θερμοκρασίας) συμπίεση- κυκλωμα 1 (0÷255 min): χρονικό διάστημα μεταξύ εντοπισμού κατάστασης συναγερμου πίεσης (θερμοκρασίας) και σηματοδότησης συναγερμου.
- AC6** Συναγερμος χαμηλής πίεσης (θερμοκρασίας) για συμπίεστές -κυκλωμα 2: (0.10 ÷ 30.00bar; 0.0 ÷ 100.0°C; 1÷430 PSI; 1÷200.0°F). Η μονάδα μέτρησης εξαρτάται από την παράμετρο C43. Η τιμή AC6 αφαιρείται από την τιμή σημείου ρύθμισης SETC2. Όταν επιτυγχάνεται η τιμή SETC2-AC6, ενεργοποιείται "Low alarm - Suction 2" (συναγερμός χαμηλής τιμής, αναρρόφηση 2) (πιθανόν μετά από μια καθυστέρηση AC8).

- AC7 Συναγερμός υψηλής πίεσης (θερμοκρασίας) για συμπιεστές -κυκλωμα 2:** (0.10 ÷ 30.00bar; 0.0 ÷ 100.0°C; 1 ÷ 430 PSI; 1 ÷ 200.0°F). Η μονάδα μέτρησης εξαρτάται από την παράμετρο C43. Η τιμή AC7 προστίθεται στην τιμή σημείου ρύθμισης SETC2. Όταν επιτυγχάνεται η τιμή SETC2+AC7, ενεργοποιείται "High alarm - Suction 1" (συναγερμός υψηλής τιμής –αναρρόφηση 2), (πιθανόν μετά από μια καθυστέρηση AC8).
- AC8 Καθυστέρηση συναγερμών χαμηλής και υψηλής πίεσης (θερμοκρασίας) συμπίεση- κυκλωμα 2** (0÷255 min): χρονικό διάστημα μεταξύ εντοπισμού κατάστασης συναγερμού πίεσης (θερμοκρασίας) και σηματοδότησης συναγερμού.
- AC9 Ρελέ ενεργοποιημένο σε περίπτωση συναγερμού πίεσης (θερμοκρασίας)**
no = καμία ενεργοποίηση ρελε, μόνο οπτική σηματοδότηση; **Alr**: ρελε συναγερμού (τερματικά 84-85-86); **ALr1**: όλες οι έξοδοι οΑί είναι ρυθμισμένες ως ALr1, **ALr2**: όλες οι έξοδοι οΑί είναι ρυθμισμένες ως ALr2
- AC10 Αίτημα συντήρησης (σέρβις) :** (0÷25000h, με το «0» η λειτουργία απενεργοποιείται) αριθμός ωρών λειτουργίας πριν την προειδοποίηση για συντήρηση
- AC11 Ρελέ ενεργοποιημένο σε περίπτωση συναγερμού απήχημα συντήρησης**
no = καμία ενεργοποίηση ρελε, μόνο οπτική σηματοδότηση; **Alr**: ρελε συναγερμού (τερματικά 84-85-86); **ALr1**: όλες οι έξοδοι οΑί είναι ρυθμισμένες ως ALr1, **ALr2**: όλες οι έξοδοι οΑί είναι ρυθμισμένες ως ALr2
- AC12 Αριθμός ενεργοποιήσεων προεσοστατη χαμηλής πίεσης-κυκλωμα 1: (0÷15).** Κάθε φορά που ο προεσοστατης χαμηλής ενεργοποιείται όλοι οι συμπιεστές του κυκλώματος 1 απενεργοποιούνται. Εάν ο προεσοστατης χαμηλής ενεργοποιείται AC12 φορές σε ένα διάστημα AC13 , οι συμπιεστές του κυκλώματος 1 απενεργοποιούνται και το ξεκλείδωμα γίνεται μόνο χειροκίνητα.
- AC13 Χρόνος ενεργοποίησης προεσοστατη (0÷255 min) – κυκλωμα 1.** Χρονικό διάστημα, συνδεδεμένο με την παράμετρο AC12 , χρονόμετρα τις ενεργοποιήσεις του προεσοστατη χαμηλής .
- AC14 Αριθμός βημάτων που συσχετίζονται με ελαττωματικό αισθητήρα αναρρόφησης 1** (0 ÷ 15)
- AC15 Δεν χρησιμοποιείται**
- AC16 Αριθμός ενεργοποιήσεων προεσοστατη χαμηλής πίεσης-κυκλωμα 2: (0÷15).** Κάθε φορά που ο προεσοστατης χαμηλής ενεργοποιείται όλοι οι συμπιεστές του κυκλώματος 2 απενεργοποιούνται. Εάν ο προεσοστατης χαμηλής ενεργοποιείται AC16 φορές σε ένα διάστημα AC17 , οι συμπιεστές του κυκλώματος 2 απενεργοποιούνται και το ξεκλείδωμα γίνεται μόνο χειροκίνητα.
- AC17 Χρόνος ενεργοποίησης προεσοστατη (0÷255 min) – κυκλωμα 2.** Χρονικό διάστημα, συνδεδεμένο με την παράμετρο AC16 , χρονόμετρα τις ενεργοποιήσεις του προεσοστατη χαμηλής .
- AC18 Αριθμός βημάτων που συσχετίζονται με ελαττωματικό αισθητήρα αναρρόφησης 2** (0 ÷ 15)
- AC19 Δεν χρησιμοποιείται**

6.1.12 Συναγερμοί ανεμιστήρων (AF1-AF17)

- AF1 Συναγερμός χαμηλής πίεσης (θερμοκρασίας) για ανεμιστήρες -κυκλωμα 1:** (0.10 ÷ 30.00bar; 0.0 ÷ 100.0°C; 1÷430 PSI; 1÷200.0°F). Η μονάδα μέτρησης εξαρτάται από την παράμετρο C43. Η τιμή AF1 αφαιρείται από την τιμή σημείου ρύθμισης SETF1. Όταν επιτυγχάνεται η τιμή SETF1-AF1 , ενεργοποιείται " Low alarm – Condenser 1" (συναγερμός χαμηλής τιμής, συμπυκνωτής 1) (πιθανόν μετά από μια καθυστέρηση AF3).
- AF2 Συναγερμός υψηλής πίεσης (θερμοκρασίας) για ανεμιστήρες -κυκλωμα 1:** (0.10 ÷ 30.00bar; 0.0 ÷ 100.0°C; 1 ÷ 430 PSI; 1 ÷ 200.0°F). Η μονάδα μέτρησης εξαρτάται από την παράμετρο C43. Η τιμή AF2 προστίθεται στην τιμή σημείου ρύθμισης SETF1. Όταν επιτυγχάνεται η τιμή SETF1+AF1 , ενεργοποιείται " High alarm – Condenser 1" (συναγερμός υψηλής τιμής, συμπυκνωτής 1) (πιθανόν μετά από μια καθυστέρηση AF3).
- AC5 Καθυστέρηση συναγερμών χαμηλής και υψηλής πίεσης (θερμοκρασίας) ανεμιστήρων-κυκλωμα 1** (0÷255 min): χρονικό διάστημα μεταξύ εντοπισμού κατάστασης συναγερμού πίεσης (θερμοκρασίας) και σηματοδότησης συναγερμού.
- AF4 Απενεργοποίηση συμπιεστών με την σηματοδότηση συναγερμού πίεσης (θερμοκρασίας) για ανεμιστήρες -κυκλωμα 1**
no = οι συμπιεστές δεν επηρεάζονται από αυτόν τον συναγερμό
yES = οι συμπιεστές απενεργοποιούνται σε περίπτωση συναγερμού υψηλής πίεσης (θερμοκρασίας) ανεμιστήρων
- AF5 Διάστημα μεταξύ 2 απενεργοποιήσεων συμπιεστών σε περίπτωση συναγερμού υψηλής πίεσης (θερμοκρασίας) ανεμιστήρων –κυκλωμα 1** (0 ÷ 255 min)
- AF6 Αριθμός ενεργοποιήσεων προεσοστατη υψηλής πίεσης-κυκλωμα 1: (0÷15).** Κάθε φορά που ο προεσοστατης ενεργοποιείται, όλοι οι συμπιεστές του κυκλώματος 1 απενεργοποιούνται και ο

ανεμιστήρας ενεργοποιείται. Εάν ο πρεσσοστατης υψηλής ενεργοποιείται AF6 φορές ίσε ένα διάστημα AF7, ο συμπιεστής του κυκλώματος 1 είναι απενεργοποιημένος και οι ανεμιστήρες ενεργοποιημένοι και το ξεκλείδωμα γίνεται μόνο χειροκίνητα.

- AF7 Χρόνος ενεργοποίησης πρεσσοστατη υψηλής (0±255 min) – κυκλωμα 1:** χρονικό διάστημα, συνδεδεμένο με την παράμετρο AF6 , χρονομετρα τις ενεργοποιήσεις πρεσσοστατη υψηλής .
- AF8 Ανεμιστήρες ενεργοποιημένοι σε περίπτωση ελαττωματικού αισθητήρα κατάθλιψης – κυκλωμα 1 (0 ÷ 15)**
- AF9 Συναγερμός χαμηλής πίεσης (θερμοκρασίας) για ανεμιστήρες –κυκλωμα 2:** (0.10 ÷ 30.00bar; 0.0 ÷ 100.0°C; 1÷430 PSI; 1÷200.0°F). Η μονάδα μέτρησης εξαρτάται από την παράμετρο C43. Η τιμή AF9 αφαιρείται από την τιμή σημείου ρύθμισης SETF2. Όταν επιτυγχάνεται η τιμή SETF2-AF9 , ενεργοποιείται " Low alarm – Condenser 2" (συναγερμός χαμηλής τιμής, συμπτικνωτής 2) (πιθανόν μετά από μια καθυστέρηση AF11).
- AF10 Συναγερμός υψηλής πίεσης (θερμοκρασίας) για ανεμιστήρες –κυκλωμα 2:** (0.10 ÷ 30.00bar; 0.0 ÷ 100.0°C; 1 ÷ 430 PSI; 1 ÷ 200.0°F). Η μονάδα μέτρησης εξαρτάται από την παράμετρο C43. Η τιμή AF10 προστίθεται στην τιμή σημείου ρύθμισης SETF2. Όταν επιτυγχάνεται η τιμή SETF2+AF9 , ενεργοποιείται " High alarm – Condenser 2" (συναγερμός υψηλής τιμής, συμπτικνωτής 2) (πιθανόν μετά από μια καθυστέρηση AF11).
- AF11 Καθυστέρηση συναγερμών χαμηλής και υψηλής πίεσης (θερμοκρασίας) ανεμιστήρων-κυκλωμα 2 (0÷255 min):** χρονικό διάστημα μεταξύ εντοπισμού κατάστασης συναγερμου πίεσης (θερμοκρασίας) και σηματοδότησης συναγερμου.
- AF12 Απενεργοποίηση συμπιεστών με την σηματοδότηση συναγερμου πίεσης (θερμοκρασίας) για ανεμιστήρες -κυκλωμα 2**
no = οι συμπιεστές δεν επηρεάζονται από αυτόν τον συναγερμό
yES = οι συμπιεστές απενεργοποιούνται σε περίπτωση συναγερμου υψηλής πίεσης (θερμοκρασίας) ανεμιστήρων
- AF13 Διάστημα μεταξύ 2 απενεργοποιήσεων συμπιεστών σε περίπτωση συναγερμου υψηλής πίεσης (θερμοκρασίας) ανεμιστήρων –κυκλωμα 2 (0 ÷ 255 min)**
- AF14 Αριθμός ενεργοποιήσεων πρεσσοστατη υψηλής πίεσης-κυκλωμα 2: (0±15).** Κάθε φορά που ο πρεσσοστατης ενεργοποιείται, όλοι οι συμπιεστές του κυκλώματος 2 απενεργοποιούνται και ο ανεμιστήρας ενεργοποιείται. Εάν ο πρεσσοστατης υψηλής ενεργοποιείται AF14 φορές σε ένα διάστημα AF15, οι συμπιεστές του κυκλώματος 2 είναι απενεργοποιημένοι και οι ανεμιστήρες ενεργοποιημένοι και το ξεκλείδωμα γίνεται μόνο χειροκίνητα.
- AF15 Χρόνος ενεργοποίησης πρεσσοστατη υψηλής (0±255 min) – κυκλωμα 2:** χρονικό διάστημα, συνδεδεμένο με την παράμετρο AF14 , χρονομετρα τις ενεργοποιήσεις πρεσσοστατη υψηλής .
- AF16 Ανεμιστήρες ενεργοποιημένοι σε περίπτωση ελαττωματικού αισθητήρα κατάθλιψης – κυκλωμα 2 (0 ÷ 15)**
- AF17 Ρελε ενεργοποιημένο σε περίπτωση συναγερμου πίεσης (θερμοκρασίας) ανεμιστήρων**
nu = καμία ενεργοποίηση ρελε, μόνο οπτική σηματοδότηση; **Alr:** ρελε συναγερμου (τερματικά 84-85-86); **ALr1:** όλες οι έξοδοι οΑί είναι ρυθμισμένες ως ALr1, **ALr2:** όλες οι έξοδοι οΑί είναι ρυθμισμένες ALr2

6.1.12 Δυναμικό Σημείο Ρύθμισης Αναρρόφησης (o1-o8)

- O1 Λειτουργία δυναμικού σημείου ρύθμισης συμπίεση ενεργοποιημένη - κυκλωμα 1**
no = στάνταρ έλεγχος
yES = η τιμή SETC1 κυμαίνεται σύμφωνα με την ρύθμιση των O2, O3, O4.
Προειδοποίηση: το δυναμικό σημείο ρύθμισης απαιτεί έναν αποκλειστικό αισθητήρα, χρειάζεται δηλαδή για αυτή την λειτουργία να οριστεί ένας από τους βοηθητικούς αισθητήρες, συγκεκριμένα AI17 ή AI20 ή AI23 ή AI27 πρέπει να ρυθμιστεί ως otA1
- O2 Μέγιστο σημείο ρύθμισης συμπίεση - κυκλωμα 1 (SETC1÷CP3).** Καθορίζει την μέγιστη τιμή σημείου ρύθμισης συμπίεση που χρησιμοποιείται για την λειτουργία δυναμικού σημείου ρύθμισης.
- O3 Εξωτερική θερμοκρασία για το μέγιστο σημείο ρύθμισης - κυκλωμα 1 (-40÷O4 °C /-40÷O4°F)**
 Είναι η θερμοκρασία που μετρά ο εξωτερικός βοηθητικός αισθητήρας (AUX), και στην οποία προσεγγίζεται το μέγιστο σημείο ρύθμισης.
- O4 Εξωτερική θερμοκρασία για το στάνταρ σημείο ρύθμισης - κυκλωμα 1 (O3÷150°C O3÷302°F)**
1. Όταν η θερμ. AUX < O3 ==> "Real SETC1" = O2
 2. Όταν η θερμ. AUX > O4 ==> "Real SETC1" = SETC1
 3. Όταν O3 < θερμ. AUX < O4 ==> SETC1 < "Real SETC1" < O2

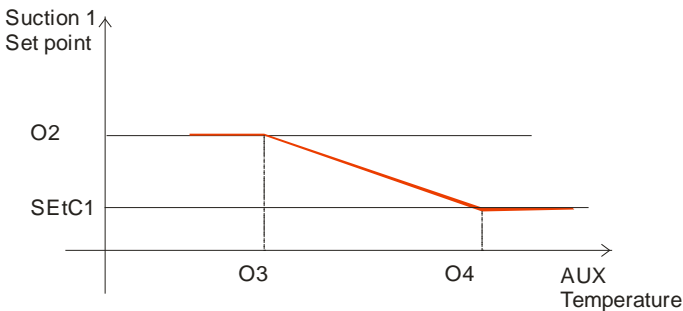

- O5 Λειτουργία δυναμικού σημείου ρύθμισης συμπίεση ενεργοποιημένη - κυκλωμα 2**
no = στάνταρ έλεγχος
yES = η τιμή SETC2 κυμαίνεται σύμφωνα με την ρύθμιση των O6, O7, O8.
Προειδοποίηση: το δυναμικό σημείο ρύθμισης απαιτεί έναν αποκλειστικό αισθητήρα, χρειάζεται δηλαδή για αυτή την λειτουργία να οριστεί ένας από τους βοηθητικούς αισθητήρες, συγκεκριμένα AI17 ή AI20 ή AI23 ή AI27 πρέπει να ρυθμιστεί ως otA2.
- O6 Μέγιστο σημείο ρύθμισης συμπίεση - κυκλωμα 2 (SETC2÷CP7).** Καθορίζει την μέγιστη τιμή σημείου ρύθμισης συμπίεση που χρησιμοποιείται για την λειτουργία δυναμικού σημείου ρύθμισης.
- O7 Εξωτερική θερμοκρασία για το μέγιστο σημείο ρύθμισης - κυκλωμα 2 (-40÷O8 °C /-40÷O8°F)**
 Είναι η θερμοκρασία που μετρά ο εξωτερικός βοηθητικός αισθητήρας (AUX), και στην οποία προσεγγίζεται το μέγιστο σημείο ρύθμισης.
- O8 Εξωτερική θερμοκρασία για το στάνταρ σημείο ρύθμισης - κυκλωμα 2 (O7÷150°C O7÷302°F)**
1. όταν η θερμ. AUX < O7 ==> "Real SETC2" = O6
 2. όταν η θερμ. AUX > O8 ==> "Real SETC2" = SETC2
 3. όταν O7 < θερμ. AUX < O8 ==> SETC2 < "Real SETC2" < O6

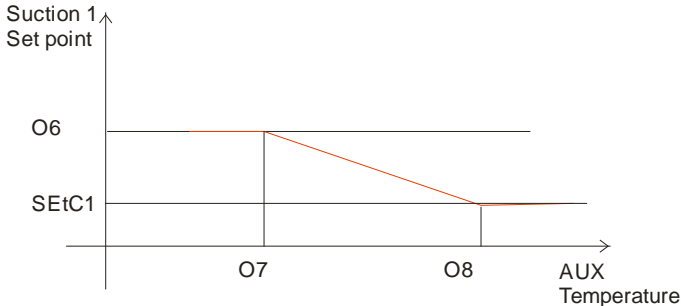

6.1.12 Δυναμικό Σημείο Ρύθμισης Συμπυκνωτή (ο9-ο14)

O9 Δυναμικό σημείο ρύθμισης για τον συμπυκνωτή ενεργοποιημένο – κυκλωμα 1

no = στάνταρ έλεγχος

yES = η τιμή SETF1 κυμαίνεται σύμφωνα με την ρύθμιση των O10, O11.

Προειδοποίηση: το δυναμικό σημείο ρύθμισης απαιτεί έναν αποκλειστικό αισθητήρα, χρειάζεται δηλαδή για αυτή την λειτουργία να οριστεί ένας από τους βοηθητικούς αισθητήρες, συγκεκριμένα A117 ή A120 ή A123 ή A127 πρέπει να ρυθμιστεί ως otC1

O10 Ελάχιστο σημείο ρύθμισης συμπυκνωτή - κυκλωμα 1 (F2=SETF1)

O11 Διαφορικό για το δυναμικό σημείο ρύθμισης συμπυκνωτή –κυκλωμα1 (-20.00÷20.00bar; -50.0÷50.0°C; -300 ÷ 300 PSI; -90÷90°F). Το πώς λειτουργεί αυτός ο αλγόριθμος το εξηγούμε στο παρακάτω παράδειγμα:

EI.

Όταν $\text{Temp}(\text{otc1}) + \text{O11} < \text{O10}$ $\implies \text{Real SETF1} = \text{O10}$

Όταν $\text{Temp}(\text{otc1}) + \text{O11} > \text{SETF1}$ $\implies \text{Real SETF1} = \text{SETF1}$

Όταν $\text{O10} < \text{Temp}(\text{otc1}) + \text{O11} < \text{SETF1}$ $\implies \text{O10} < \text{Real SETF1} < \text{SETF1}$

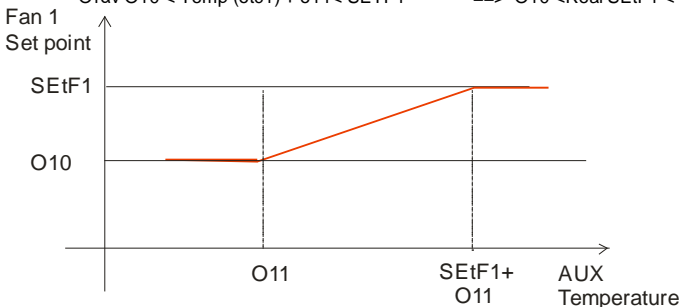

O12 Δυναμικό σημείο ρύθμισης για τον συμπυκνωτή ενεργοποιημένο – κυκλωμα 2

no = στάνταρ έλεγχος

yES = η τιμή SETF2 κυμαίνεται σύμφωνα με την ρύθμιση των O13, O14

Προειδοποίηση: το δυναμικό σημείο ρύθμισης απαιτεί έναν αποκλειστικό αισθητήρα, χρειάζεται δηλαδή για αυτή την λειτουργία να οριστεί ένας από τους βοηθητικούς αισθητήρες, συγκεκριμένα A117 ή A120 ή A123 ή A127 πρέπει να ρυθμιστεί ως otC2.

O13 Ελάχιστο σημείο ρύθμισης συμπυκνωτή - κυκλωμα 2 (F6=SETF2)

O14 Διαφορικό για το δυναμικό σημείο ρύθμισης συμπυκνωτή –κυκλωμα1 2 (-20.00÷20.00bar; -50.0÷50.0°C; -300 ÷ 300 PSI; -90÷90°F). Το πώς λειτουργεί αυτός ο αλγόριθμος το εξηγούμε στο παρακάτω παράδειγμα:

EI.

Όταν $\text{Temp}(\text{otc2}) + \text{O14} < \text{O13}$ $\implies \text{Real SETF2} = \text{O13}$

Όταν $\text{Temp}(\text{otc2}) + \text{O14} > \text{SETF2}$ $\implies \text{Real SETF2} = \text{SETF2}$

Όταν $\text{O13} < \text{Temp}(\text{otc2}) + \text{O14} < \text{SETF2}$ $\implies \text{O13} < \text{Real SETF2} < \text{SETF2}$

6.1.12 Αναλογικές εξόδους 1-2 (1Q1-2Q17)

- 1Q1 Ρύθμιση αναλογικών εξόδων 1-2:** (4÷20 mA - 0÷10 V): Καθορίζει τον τύπο των πρώτων 2 αναλογικών εξόδων (τερματικά 33-34-35).
- 1Q2 Λειτουργία αναλογικής εξόδου 1** (τερματικά 34-35)
0 = αμιγής αναλογική έξοδος
1 = έξοδος για inverter συμπίεστη συχνότητας – κυκλωμα 1
2 = έξοδος για inverter συμπίεστη συχνότητας – κυκλωμα 2
3 = έξοδος για inverter ανεμιστήρα – κυκλωμα 1;
4 = έξοδος για inverter ανεμιστήρα – κυκλωμα 2
5 = δεν χρησιμοποιείται
- 1Q3 Αισθητήρας αναφοράς για την αναλογική έξοδο 1**, χρησιμοποιείται μόνο όταν 1Q2 = 0
Pbc1= αισθητήρας αναρρόφησης, κυκλωμα 1 (τερματικά 62-63 or 62 -68)
Pbc2 = αισθητήρας αναρρόφησης, κυκλωμα 2 (τερματικά 64-63 or 64 -68)
- 1Q4 Ρύθμιση ανάγνωσης για την αναλογική έξοδο 1 στα 4mA/0V** (-1÷51 bar; -15÷750PSI; -50÷150°C; -58÷302°F). Χρησιμοποιείται μόνο όταν 1Q2 = 0
- 1Q5 Ρύθμιση ανάγνωσης για την αναλογική έξοδο 1 στα 20mA/10V** (-1÷51 bar; -15÷750PSI; -50÷150°C; -58÷302°F). Χρησιμοποιείται μόνο όταν 1Q2 = 0
- 1Q6 Ελάχιστη τιμή για την αναλογική έξοδο 1** (0 ÷ 100%)
- 1Q7 Τιμή αναλογικής εξόδου 1 μετά την εκκίνηση του συμπιεστή** (1Q6 ÷ 100 %) Είναι η τιμή της αναλογικής εξόδου μετά την εκκίνηση του συμπιεστή.
- 1Q8 Τιμή αναλογικής εξόδου 1 μετά την παύση λειτουργίας του συμπιεστή** (1Q6 ÷ 100 %) Είναι η τιμή της αναλογικής εξόδου μετά την παύση λειτουργίας του συμπιεστή.
- 1Q9 Τιμή αρχής ζώνης αποκλεισμού για την αναλογική έξοδο 1** (1Q7 ÷ 100 %): επιτρέπει τον αποκλεισμό κάποιων συχνοτήτων που θα μπορούσαν να προκαλέσουν βλάβες στον συμπιεστή. .
- 1Q10 Τιμή τέλους ζώνης αποκλεισμού για την αναλογική έξοδο 1** (1Q9 ÷ 100 %)
- 1Q11 Τιμή ασφαλείας για την αναλογική έξοδο 1** (0 ÷ 100 %): χρησιμοποιείται σε περίπτωση σφάλματος αισθητήρα .
- 1Q12 Καθυστέρηση ελεγχου μετά από την έξοδο από την ουδέτερη ζώνη** (0 ÷ 255sec): καθυστέρηση μεταξύ εξόδου από την ουδέτερη ζώνη και ενεργοποίηση inverter
- 1Q13 Χρόνος ανόδου για την αναλογική έξοδο 1** (0 ÷ 255 sec). είναι το χρονικό διάστημα που χρειάζεται η αναλογική έξοδος να φτάσει από την τιμή 1Q6 στα 100%
- 1Q14 Σταθερότητα πηής αναλογικής εξόδου 1 πριν την ενεργοποίηση φορτίου** (0 ÷ 255 sec): η αναλογική έξοδος έχει σταθερά μια τιμή 100% πριν την ενεργοποίηση ενός φορτίου.
- 1Q15 Καθυστέρηση μεταξύ υποχώρησης πίεσης(θερμοκρασίας) κάτω από την ουδέτερη ζώνη και ξεκίνημα καθόδου αναλογικής εξόδου 1** (0÷255sec).
- 1Q16 Χρόνος καθόδου αναλογικής εξόδου 1** (0 ÷ 255sec) Είναι το χρονικό διάστημα που χρειάζεται η αναλογική έξοδος να φτάσει από 100% στην τιμή 1Q6.
- 1Q17 Σταθερότητα αναλογικής εξόδου 1 - τιμή 1Q6 πριν την απενεργοποίηση ενός φορτίου** (0 ÷ 255sec) Η τιμή της αναλογικής εξόδου παραμένει 1Q6 πριν την απενεργοποίηση ενός φορτίου.
- 1Q18 Χρόνος καθόδου αναλογικής εξόδου 1 όταν ένα φορτίο απενεργοποιείται** (0 ÷ 255sec) Είναι ο χρόνος που χρειάζεται η αναλογική έξοδος 1 για να «περάσει» από την μέγιστη τιμή στην τιμή 1Q8.
- 2Q1 Λειτουργία αναλογικής εξόδου 2** (τερματικά 33-34)
0 = αμιγής αναλογική έξοδος
1 = έξοδος για inverter συμπίεστη συχνότητας – κυκλωμα 1
2 = έξοδος για inverter συμπίεστη συχνότητας – κυκλωμα 2
3 = έξοδος για inverter ανεμιστήρα – κυκλωμα 1;
4 = έξοδος για inverter ανεμιστήρα – κυκλωμα 2
5 = δεν χρησιμοποιείται
- 2Q2 Αισθητήρας αναφοράς για την αναλογική έξοδο 2**, χρησιμοποιείται μόνο όταν 2Q2 = 0
Pbc1= αισθητήρας αναρρόφησης , κυκλωμα 1 (τερματικά 62-63 or 62 -68)
Pbc2 = αισθητήρας αναρρόφησης , κυκλωμα 2 (τερματικά 64-63 or 64 -68)
- 2Q3 Ρύθμιση ανάγνωσης για την αναλογική έξοδο 2 στα 4mA/0V** (-1÷51 bar; -15÷750PSI; -50÷150°C; -58÷302°F). Χρησιμοποιείται μόνο όταν 2Q1 = 0
- 2Q4 Ρύθμιση ανάγνωσης για την αναλογική έξοδο 2 στα 20mA/10V** (-1÷51 bar; -15÷750PSI; -50÷150°C; -58÷302°F). Χρησιμοποιείται μόνο όταν 2Q1 = 0
- 2Q5 Ελάχιστη τιμή για την αναλογική έξοδο 2** (0 ÷ 100%)

- 2Q6** Τιμή αναλογικής εξόδου 2 μετά την εκκίνηση του συμπιεστή ($2Q5 \div 100 \%$) Είναι η τιμή της αναλογικής εξόδου μετά την εκκίνηση του συμπιεστή.
- 2Q7** Τιμή αναλογικής εξόδου 2 μετά την παύση λειτουργίας του συμπιεστή ($2Q5 \div 100 \%$) Είναι η τιμή της αναλογικής εξόδου μετά την παύση λειτουργίας του συμπιεστή.
- 2Q8** Τιμή αρχής ζώνης αποκλεισμού για την αναλογική έξοδο 2 ($2Q6 \div 100 \%$): επιτρέπει τον αποκλεισμό κάποιων συχνοτήτων που θα μπορούσαν να προκαλέσουν βλάβες στον συμπιεστή.
- 2Q9** Τιμή τέλους ζώνης αποκλεισμού για την αναλογική έξοδο 2 ($2Q8 \div 100 \%$)
- 2Q10** Τιμή ασφαλείας για την αναλογική έξοδο 2 ($0 \div 100 \%$): χρησιμοποιείται σε περίπτωση σφάλματος αισθητήρα .
- 2Q11** Καθυστέρηση ελεγχου μετά από την έξοδο από την ουδέτερη ζώνη ($0 \div 255\text{sec}$): καθυστέρηση μεταξύ εξόδου από την ουδέτερη ζώνη και ενεργοποίηση inverter
- 2Q12** Χρόνος ανόδου για την αναλογική έξοδο ($0 \div 255 \text{ sec}$). Είναι το χρονικό διάστημα που χρειάζεται η αναλογική έξοδος να φτάσει από την τιμή 2Q5 στα 100%.
- 2Q13** Σταθερότητα τιμής αναλογικής εξόδου 2 πριν την ενεργοποίηση φορτίου ($0 \div 255 \text{ sec}$): η αναλογική έξοδος έχει σταθερά μια τιμή 100% πριν την ενεργοποίηση ενός φορτίου.
- 2Q14** Καθυστέρηση μεταξύ υποχώρησης πίεσης(θερμοκρασίας) κάτω από την ουδέτερη ζώνη και ξεκίνημα καθόδου αναλογικής εξόδου 2($0 \div 255\text{sec}$).
- 2Q15** Χρόνος καθόδου αναλογικής εξόδου 2 ($0 \div 255\text{sec}$) Είναι το χρονικό διάστημα που χρειάζεται η αναλογική έξοδος να φτάσει από 100% στην τιμή 2Q5.
- 2Q16** Σταθερότητα αναλογικής εξόδου 2 –πιμή 2Q5 πριν την απενεργοποίηση ενός φορτίου ($0 \div 255\text{sec}$) Η τιμή της αναλογικής εξόδου παραμένει 2Q5 πριν την απενεργοποίηση ενός φορτίου.
- 2Q17** Χρόνος καθόδου αναλογικής εξόδου 2 όταν ένα φορτίο απενεργοποιείται ($0 \div 255\text{sec}$). Είναι ο χρόνος που χρειάζεται η αναλογική έξοδος 2 για να «περάσει» από την μέγιστη τιμή στην τιμή 2Q7.

6.1.12 Αναλογικές εξόδους 3-4 (3Q1-4Q17)

- 3Q1** Ρύθμιση αναλογικών εξόδων 3-4: ($4 \div 20 \text{ mA} - 0 \div 10 \text{ V}$): Καθορίζει τον τύπο των πρώτων 2 αναλογικών εξόδων (τερματικά 30-31-32).
- 3Q2** Λειτουργία αναλογικής εξόδου 3 (τερματικά 31-32)
0 = αμιγής αναλογική έξοδος
1 = έξοδος για inverter συμπιεστή συχνότητας – κυκλωμα 1
2 = έξοδος για inverter συμπιεστή συχνότητας – κυκλωμα 2
3 = έξοδος για inverter ανεμιστήρα – κυκλωμα 1;
4 = έξοδος για inverter ανεμιστήρα – κυκλωμα 2
5 = δεν χρησιμοποιείται
- 3Q3** Αισθητήρας αναφοράς για την αναλογική έξοδος 3, χρησιμοποιείται μόνο όταν 3Q2 = 0
Pbc3= αισθητήρας κατάθλιψης, κυκλωμα 1 (τερματικά 65-66 or 65 -68)
Pbc4 = αισθητήρας κατάθλιψης, κυκλωμα 2 (τερματικά 66-67 or 67 -68)
- 3Q4** Ρύθμιση ανάγνωσης για την αναλογική έξοδο 3 στα 4mA/0V ($-1 \div 51 \text{ bar}$; $-15 \div 750\text{PSI}$; $-50 \div 150^\circ\text{C}$; $-58 \div 302^\circ\text{F}$). Χρησιμοποιείται μόνο όταν 3Q2 = 0
- 3Q5** Ρύθμιση ανάγνωσης για την αναλογική έξοδο 3 στα 20mA/10V ($-1 \div 51 \text{ bar}$; $-15 \div 750\text{PSI}$; $-50 \div 150^\circ\text{C}$; $-58 \div 302^\circ\text{F}$). Χρησιμοποιείται μόνο όταν 3Q2 = 0
- 3Q6** Ελάχιστη τιμή για την αναλογική έξοδο 3 ($0 \div 100\%$)
- 3Q7** Τιμή αναλογικής εξόδου 3 μετά την εκκίνηση του συμπιεστή ($3Q6 \div 100 \%$) Είναι η τιμή της αναλογικής εξόδου μετά την εκκίνηση του συμπιεστή.
- 3Q8** Τιμή αναλογικής εξόδου 3 μετά την παύση λειτουργίας του συμπιεστή ($3Q6 \div 100 \%$) Είναι η τιμή της αναλογικής εξόδου μετά την παύση λειτουργίας του συμπιεστή.
- 3Q9** Τιμή αρχής ζώνης αποκλεισμού για την αναλογική έξοδο 3 ($3Q7 \div 100 \%$): επιτρέπει τον αποκλεισμό κάποιων συχνοτήτων που θα μπορούσαν να προκαλέσουν βλάβες στον συμπιεστή.
- 3Q10** Τιμή τέλους ζώνης αποκλεισμού για την αναλογική έξοδο 3 ($3Q9 \div 100 \%$)
- 3Q11** Τιμή ασφαλείας για την αναλογική έξοδο 3 ($0 \div 100 \%$): χρησιμοποιείται σε περίπτωση σφάλματος αισθητήρα.
- 3Q12** Καθυστέρηση ελεγχου μετά από την έξοδο από την ουδέτερη ζώνη ($0 \div 255\text{sec}$): καθυστέρηση μεταξύ εξόδου από την ουδέτερη ζώνη και ενεργοποίηση inverter
- 3Q13** Χρόνος ανόδου για την αναλογική έξοδο 3 ($0 \div 255 \text{ sec}$). Είναι το χρονικό διάστημα που χρειάζεται η αναλογική έξοδος να φτάσει από την τιμή 3Q6 στα 100%.
- 3Q14** Σταθερότητα τιμής αναλογικής εξόδου 3 πριν την ενεργοποίηση φορτίου ($0 \div 255 \text{ sec}$): η αναλογική έξοδος έχει σταθερά μια τιμή 100% πριν την ενεργοποίηση ενός φορτίου.

- 3Q15** Καθυστέρηση μεταξύ υποχώρησης πίεσης(θερμοκρασίας) κάτω από την ουδέτερη ζώνη και ξεκίνημα καθόδου αναλογικής εξόδου 3 (0÷255sec).
- 3Q16** Χρόνος καθόδου αναλογικής εξόδου 3 (0 ÷ 255sec). Είναι το χρονικό διάστημα που χρειάζεται η αναλογική έξοδος να φτάσει από 100% στην τιμή 3Q6.
- 3Q17** Σταθερότητα αναλογικής εξόδου 3 – τιμή 3Q6 πριν την απενεργοποίηση ενός φορτίου (0 ÷ 255sec) Η τιμή της αναλογικής εξόδου παραμένει 3Q6 πριν την απενεργοποίηση ενός φορτίου .
- 3Q18** Χρόνος καθόδου αναλογικής εξόδου 3 όταν ένα φορτίο απενεργοποιείται (0 ÷ 255sec) Είναι ο χρόνος που χρειάζεται η αναλογική έξοδος 3 για να «περάσει» από την μέγιστη τιμή στην τιμή 3Q8.
- 4Q1** Λειτουργία αναλογικής εξόδου 4(τερματικά 30-31)
 0 = αμιγής αναλογική έξοδος
 1 = έξοδος για inverter συμπίεστη συχνότητας – κυκλωμα 1
 2 = έξοδος για inverter συμπίεστη συχνότητας – κυκλωμα 2
 3 = έξοδος για inverter ανεμιστήρα – κυκλωμα 1;
 4 = έξοδος για inverter ανεμιστήρα – κυκλωμα 2
 5 = δεν χρησιμοποιείται
- 4Q2** Αισθητήρας αναφοράς για την αναλογική έξοδο 4, χρησιμοποιείται μόνο όταν 4Q2 = 0
 Pbc3= αισθητήρας κατάθλιψης, κυκλωμα 1 (τερματικά 65-66 ή 65 -68)
 Pbc4 = αισθητήρας κατάθλιψης, κυκλωμα 2 (τερματικά 66-67 ή 67 -68)
- 4Q3** Ρύθμιση ανάγνωσης για την αναλογική έξοδο 4 στα 4mA/0V (-1÷51 bar; -15÷750PSI; -50÷150°C; -58÷302°F). Χρησιμοποιείται μόνο όταν 4Q1 = 0
- 4Q4** Ρύθμιση ανάγνωσης για την αναλογική έξοδο 4 στα 20mA/10V (-1÷51 bar; -15÷750PSI; -50÷150°C; -58÷302°F). Χρησιμοποιείται μόνο όταν 4Q1 = 0
- 4Q5** Ελάχιστη τιμή για την αναλογική έξοδο 4 (0 ÷ 100%)
- 4Q6** Τιμή αναλογικής εξόδου 4 μετά την εκκίνηση του συμπίεστη (4Q5 ÷ 100 %) Είναι η τιμή της αναλογικής εξόδου μετά την εκκίνηση του συμπίεστη.
- 4Q7** Τιμή αναλογικής εξόδου 4 μετά την παύση λειτουργίας του συμπίεστη (4Q5 ÷ 100 %) Είναι η τιμή της αναλογικής εξόδου μετά την παύση λειτουργίας του συμπίεστη.
- 4Q8** Τιμή αρχής ζώνης αποκλεισμού για την αναλογική έξοδο 4 (4Q6 ÷ 100 %): επιτρέπει τον αποκλεισμό κάποιων συχνοτήτων που θα μπορούσαν να προκαλέσουν βλάβες στον συμπίεστη.
- 4Q9** Τιμή τέλους ζώνης αποκλεισμού για την αναλογική έξοδο 4 (4Q8 ÷ 100 %)
- 4Q10** Τιμή ασφαλείας για την αναλογική έξοδο 4 (0 ÷ 100 %): χρησιμοποιείται σε περίπτωση σφάλματος αισθητήρα.
- 4Q11** Καθυστέρηση ελεγχου μετά από την έξοδο από την ουδέτερη ζώνη (0 ÷ 255sec): καθυστέρηση μεταξύ εξόδου από την ουδέτερη ζώνη και ενεργοποίηση inverter
- 4Q12** Χρόνος ανάδου για την αναλογική έξοδο 4(0 ÷ 255 sec). Είναι το χρονικό διάστημα που χρειάζεται η αναλογική έξοδος να φτάσει από την τιμή 4Q5 στα 100%.
- 4Q13** Σταθερότητα τιμής αναλογικής εξόδου 4 πριν την ενεργοποίηση φορτίου (0 ÷ 255 sec): η αναλογική έξοδος έχει σταθερά μια τιμή100% πριν την ενεργοποίηση ενός φορτίου.
- 4Q14** Καθυστέρηση μεταξύ υποχώρησης πίεσης(θερμοκρασίας) κάτω από την ουδέτερη ζώνη και ξεκίνημα καθόδου αναλογικής εξόδου 4 (0÷255sec).
- 4Q15** Χρόνος καθόδου αναλογικής εξόδου 4 (0 ÷ 255sec). Είναι το χρονικό διάστημα που χρειάζεται η αναλογική έξοδος να φτάσει από 100% στην τιμή 4Q5.
- 4Q16** Σταθερότητα αναλογικής εξόδου 4 – τιμή 4Q5 πριν την απενεργοποίηση ενός φορτίου (0 ÷ 255sec) Η τιμή της αναλογικής εξόδου παραμένει 4Q5 πριν την απενεργοποίηση ενός φορτίου .
- 4Q17** Χρόνος καθόδου αναλογικής εξόδου 4 όταν ένα φορτίο απενεργοποιείται (0 ÷ 255sec) Είναι ο χρόνος που χρειάζεται η αναλογική έξοδος 4 για να «περάσει» από την μέγιστη τιμή στην τιμή 4Q7.

6.1.12 Βοηθητικές εξόδους (εφεδρικές) (AR1-AR12)

- AR1** Σημείο ρύθμισης για το βοηθητικό ρελε 1 (-40÷110°C/-40÷230°F) Χρησιμοποιείται για όλα τα ρελε που έχουν ρυθμιστεί ως AUS1.
- AR2** Διαφορικό για το βοηθητικό ρελε 1 (0,1÷25,0°C/1÷50°F) Διαφορικό παρέμβασης για το ρελε AUX1.
 Ψύξη (AR3 = CL): σύνδεση όταν AR1+ AR2. αποσύνδεση όταν η τιμή θερμοκρασίας φτάνει στο σημείο ρύθμισης AR1.
 Θέρμανση (AR3=Ht): σύνδεση όταν AR1- AR2. αποσύνδεση όταν η τιμή θερμοκρασίας φτάνει στο σημείο ρύθμισης AR1
- AR3** Τύπος ενεργείας για το βοηθητικό ρελε 1
 CL = ψύξη
 Ht = θέρμανση

- AR4** Σημείο ρύθμισης για το βοηθητικό ρελε 2 (-40±110°C/-40±230°F) Χρησιμοποιείται για όλα τα ρελε που έχουν ρυθμιστεί ως AUS2.
- AR5** Διαφορικό για το βοηθητικό ρελε 2 (0,1÷25,0°C/1÷50°F) Διαφορικό παρέμβασης για το ρελε AUX2.
Ψύξη (AR6 = CL): σύνδεση όταν AR4+ AR5. αποσύνδεση όταν η τιμή θερμοκρασίας φτάνει στο σημείο ρύθμισης AR4.
Θέρμανση (AR36 = Ht): σύνδεση όταν AR4- AR5. αποσύνδεση όταν η τιμή της θερμοκρασίας φτάνει στο σημείο ρύθμισης AR4
- AR6** Τύπος ενέργειας για το βοηθητικό ρελε 2
CL = ψύξη
Ht = θέρμανση
- AR7** Σημείο ρύθμισης για το βοηθητικό ρελε 3 (-40±110°C/-40±230°F) Χρησιμοποιείται για όλα τα ρελε που έχουν ρυθμιστεί ως AUS3.
- AR8** Διαφορικό για το βοηθητικό ρελε 3 (0,1÷25,0°C/1÷50°F) Διαφορικό παρέμβασης για το ρελε AUX3.
Ψύξη (AR3 = CL): σύνδεση όταν AR7+ AR8. αποσύνδεση όταν η τιμή θερμοκρασίας φτάνει στο σημείο ρύθμισης AR7.
Θέρμανση (AR8=Ht): σύνδεση όταν AR7- AR8. αποσύνδεση όταν η τιμή θερμοκρασίας φτάνει στο σημείο ρύθμισης AR7.
- AR9** Τύπος ενέργειας για το βοηθητικό ρελε 3
CL = ψύξη
Ht = θέρμανση
- AR10** Σημείο ρύθμισης για το βοηθητικό ρελε 4 (-40±110°C/-40±230°F) Χρησιμοποιείται για όλα τα ρελε που έχουν ρυθμιστεί ως AUS4.
- AR11** Διαφορικό για το βοηθητικό ρελε 4 (0,1÷25,0°C/1÷50°F) Διαφορικό παρέμβασης για το ρελε AUX4.
Ψύξη (AR12 = CL): σύνδεση όταν AR10+ AR11. αποσύνδεση όταν η τιμή θερμοκρασίας φτάνει στο σημείο ρύθμισης AR10.
Θέρμανση (AR12=Ht): σύνδεση όταν AR10- AR11. αποσύνδεση όταν η τιμή θερμοκρασίας φτάνει στο σημείο ρύθμισης AR10
- AR12** Τύπος ενέργειας για το βοηθητικό ρελε 4
CL = ψύξη
Ht = θέρμανση

6.1.12 Άλλες πηγές (oT1-oT9)

- OT1** Απενεργοποίηση ρελε συναγερμού από το πληκτρολόγιο. Αφορά τα ρελε με θερματικά 84-85-86
no = το ρελε συναγερμού παραμένει ενεργοποιημένο καθ' όλη τη διάρκεια του συναγερμού
yES = το ρελε συναγερμού απενεργοποιείται με το πάτημα ενός πλήκτρου
- OT2** Πολικοτητα ρελε συναγερμού
OP = συνθήκες συναγερμού, 84-85 κλειστά
CL = συνθήκες συναγερμού, 84-85 ανοιχτά
- OT3** Ρελε συναγερμού 1 απενεργοποιείται από το πληκτρολόγιο. Αφορά τα ρελε που έχουν ρυθμιστεί ως ALr1
no = το ρελε συναγερμού παραμένει ενεργοποιημένο καθ' όλη τη διάρκεια του συναγερμού
yES = το ρελε συναγερμού απενεργοποιείται με το πάτημα ενός πλήκτρου
- OT4** Πολικοτητα ρελε συναγερμού 1
OP = τα θερματικά του ρελε συναγερμού είναι ανοιχτά καθ' όλη τη διάρκεια του συναγερμού
CL = τα θερματικά του ρελε συναγερμού παραμένουν κλειστά στη διάρκεια του συναγερμού
- OT5** Ρελε συναγερμού 2 απενεργοποιείται από το πληκτρολόγιο. Αφορά τα ρελε που έχουν ρυθμιστεί ως ALr2
no = το ρελε συναγερμού παραμένει ενεργοποιημένο καθ' όλη τη διάρκεια του συναγερμού
yES = το ρελε συναγερμού απενεργοποιείται με το πάτημα ενός πλήκτρου
- OT6** Πολικοτητα ρελε συναγερμού 2
OP = τα θερματικά του ρελε συναγερμού είναι ανοιχτά καθ' όλη τη διάρκεια του συναγερμού
CL = τα θερματικά του ρελε συναγερμού παραμένουν κλειστά κατά τη διάρκεια του συναγερμού
- OT7** Σειριακή διεύθυνση 1 ÷ 247
- OT8** Σειριακή διεύθυνση πληκτρολόγιου: δεν χρησιμοποιείται
- OT9** Ενεργοποίηση λειτουργίας διακοπής
no = δεν είναι δυνατή η διακοπή λειτουργίας ελεγκτή από το πληκτρολόγιο
YES = είναι δυνατή η διακοπή λειτουργίας ελεγκτή από το πληκτρολόγιο

7. Ρύθμιση

7.1 Ουδέτερη ζώνη – μόνο για συμπιεστές

Αυτού του είδους η ρύθμιση είναι διαθέσιμη μόνο για συμπιεστές. Η ουδέτερη ζώνη (CP1) είναι συμμετρικά παράλληλη με το τελικό σημείο ρύθμισης (επιθυμητή τιμή ρύθμισης), με όρια: $set+CP1/2$... $set-CP1/2$. Εάν η πίεση (θερμοκρασία) παραμένει μέσα στην ζώνη ο ελεγκτής διατηρεί το ίδιο αριθμό ενεργοποιημένων ή απενεργοποιημένων φορτίων, χωρίς καμία αλλαγή. Όταν η πίεση (θερμοκρασία) ξεφύγει από τα όρια της ζώνης, τότε αρχίζει η λειτουργία ρύθμισης. Εάν η τιμή είναι μεγαλύτερη από $SET+CP1/2$, ενεργοποιούνται τα φορτία με τον χρονισμό που καθορίζεται από την παράμετρο CP11.

Ένα φορτίο ενεργοποιείται όταν περάσουν οι χρόνοι ασφαλείας **CP9, CP10, CP13**.

Η ρύθμιση σταματάει όταν η πίεση (θερμοκρασία) επανέλθει μέσα στην ζώνη.

Στο παρακάτω παράδειγμα εξηγείται η λειτουργία ρύθμισης με ουδέτερη ζώνη για συμπιεστές ίσης ισχύος, με 1 βήμα για κάθε συμπιεστή. Δεν λαμβάνονται υπόψη οι χρόνοι ασφαλείας **CP9, CP10, CP13**. Στην πραγματικότητα τα φορτία ενεργοποιούνται και απενεργοποιούνται μετά το πέρας αυτών των χρόνων

Παράδειγμα:

Ρύθμιση ουδέτερης (νεκρής) ζώνης, συμπιεστές ίδιας ισχύος, 1 βήμα για κάθε συμπιεστή.

Σε αυτό το παράδειγμα:

oA1 = cPr1; oA2 = cPr1; oA3 = cPr1; αριθμός συμπιεστών στο πρώτο κυκλωμα.

C35 = db ρύθμιση ουδέτερης (νεκρής) ζώνης

C39 = yES στροφή

CP16 = no "CP11" καθυστέρηση μη ενεργή κατά την πρώτη ζήτηση μετά από κατάσταση ισορροπίας

CP17 = no "CP12" καθυστέρηση μη ενεργή κατά την πρώτη ζήτηση μετά από κατάσταση ισορροπίας

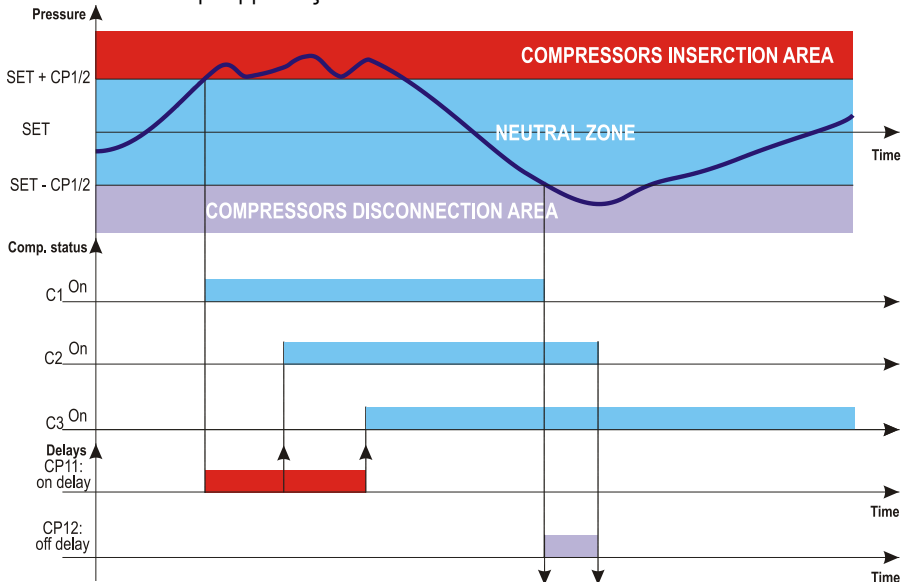

7.2 Ζώνη αναλογίας – για συμπιεστές και ανεμιστήρες

Η ζώνη ρύθμισης (CP1) διαιρείται σε τόσα μέρη όσες είναι τα βήματα βάσει του εξής τύπου:

βήματα = οAi = CP1 X Βήμα (αριθμός συμπιεστών X βήματα).

Ο αριθμός των σταδίων που ενεργοποιούνται είναι ανάλογος με την τιμή του σήματος εισόδου: όταν η τιμή σήματος εισόδου απομακρύνεται από την τιμή ρύθμισης και εισέρχεται στις διάφορες ζώνες, οι συμπιεστές ενεργοποιούνται. Όταν το σήμα ξαναπλησιάσει την επιθυμητή τιμή οι συμπιεστές απενεργοποιούνται.

Με την λογική αυτή, όταν η πίεση είναι μεγαλύτερη από την τιμή της ζώνης ρύθμισης, τότε όλοι οι συμπιεστές είναι εντός. Εάν η πίεση (θερμοκρασία) είναι μικρότερη από την ζώνη ρύθμισης, τότε όλοι οι συμπιεστές βγαίνουν εκτός λειτουργίας.

Για αυτές τις ρυθμίσεις, όλες οι καθυστερήσεις (CP11 and CP12) και οι χρόνοι ασφαλείας (CP9, CP10, CP13) λαμβάνονται υπόψη.

Ρύθμιση σύμφωνα με τις ώρες λειτουργίας

Ο αλγόριθμος ενεργοποιεί και απενεργοποιεί τα φορτία ανάλογα με τις ώρες λειτουργίας κάθε φορτίου. Με αυτό τον τρόπο οι ώρες λειτουργίας είναι ισορροπημένες .

Παράδειγμα

οA1 = cPr1; οA2 = cPr1; οA3 = cPr1; οA4 = cPr1: 4 συμπιεστές
 C35 = Pb ρύθμιση αναλογικής ζώνης
 C39 = yES στροφή
 CP16 = no "CP11" καθυστέρηση μη ενεργή κατά την πρώτη ζήτηση μετά από κατάσταση ισορροπίας
 CP17 = no "CP12" καθυστέρηση μη ενεργή κατά την πρώτη ζήτηση μετά από κατάσταση ισορροπίας

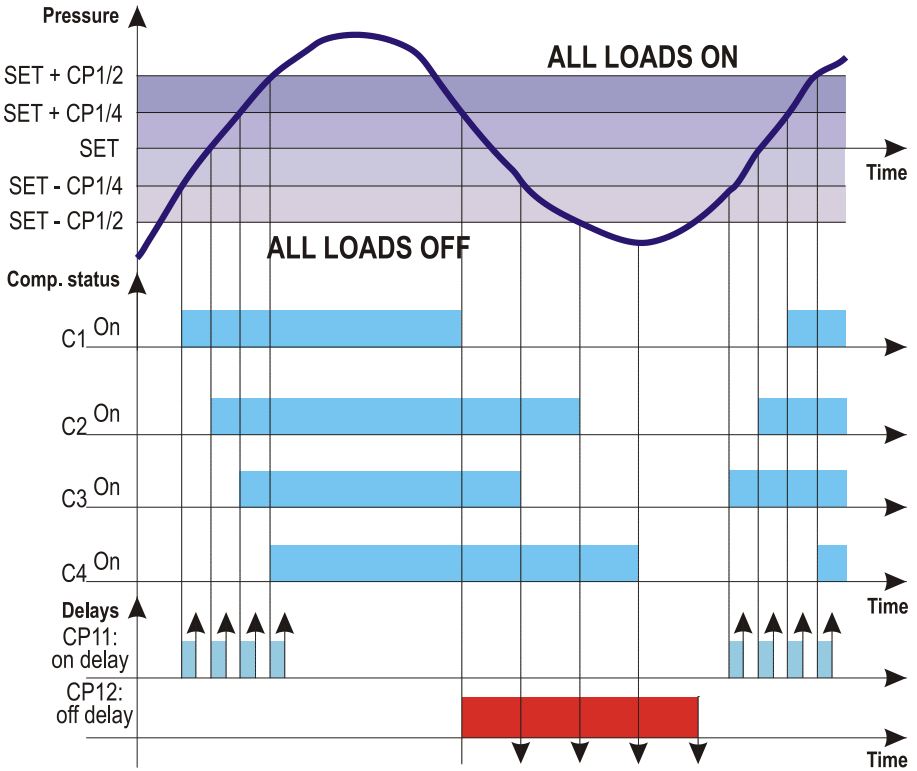

8. Αναλογικές εξοδοι για INVERTER

8.1 Διαχείριση συμπίεστη

Οι αναλογικές εξοδοι μπορούν να χρησιμοποιηθούν σε μια μονάδα με συμπιεστές συχνότητας με τροφοδοσία μέσω Inverter.

Η ρύθμιση των συμπιεστών μπορεί να αλλάξει όπως περιγράφεται στην γραφική παράσταση: **ES**.

3 συμπιεστές , 1 από αυτούς με Inverter

C1 = oA1 = FRQ1

C2 = oA2 = CPR1

C3 = oA3 = CPR1

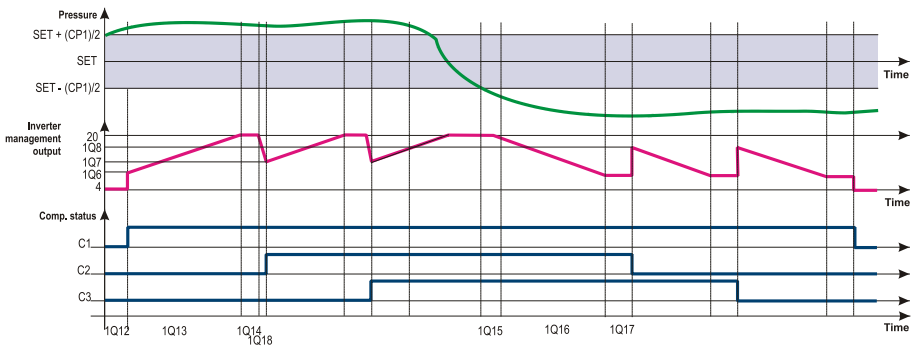

όπου

1Q6	Ελάχιστη τιμή για την αναλογική εξοδο1	0 ÷ 100 %
1Q7	Τιμή αναλογικής εξόδου 1 μετά την εκκίνηση συμπίεστη	1Q6 ÷ 100 %
1Q8	Τιμή αναλογικής εξόδου 1 μετά την παύση λειτουργίας συμπίεστη	1Q6 ÷ 100 %
1Q12	Καθυστέρηση ρύθμισης μετά την έξοδο από την ουδέτερη ζώνη	0 ÷ 255 (sec)
1Q13	Χρόνος ανόδου αναλογικής εξόδου 1	0 ÷ 255 (sec)
1Q14	Σταθερότητα τιμής αναλογικής εξόδου 1 πριν από ενεργοποίηση φορτίου	0 ÷ 255 (sec)
1Q15	Καθυστέρηση καθόδου αναλογικής εξόδου 1	0 ÷ 255 (sec)
1Q16	Χρόνος καθόδου αναλογικής εξόδου 1	0 ÷ 255 (sec)
1Q17	Σταθερότητα τιμής αναλογικής εξόδου 1 πριν από απενεργοποίηση φορτίου	0 ÷ 255 (sec)
1Q18	Χρόνος καθόδου αναλογικής εξόδου 1, από 100% στην τιμή 1Q8	0 ÷ 255 (sec)

8.2 Διαχείριση ανεμιστήρα με inverter όταν η ισχύς αυξάνεται

Παράδειγμα:

3 ανεμιστήρες 1 από αυτούς με Inverter

οΑ1 = FRQ1F

οΑ2 = FAN1

οΑ3 = FAN1

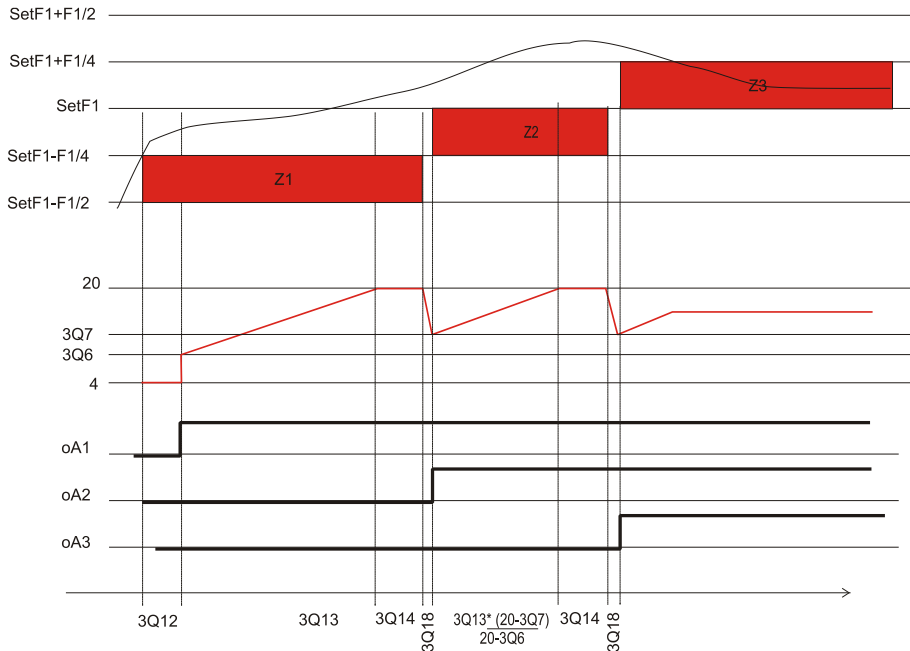

9. Λίστα συναγεργιών

Συνήθως μια κατάσταση συναγεργου σηματοδοτείται μέσω:

1. ενεργοποίησης ρελε συναγεργου
2. ενεργοποίησης βομβητή
3. (οπτικά) μηνύματος στην οθόνη
4. καταγραφής συναγεργών, ώρας, ημερομηνίας και διάρκειας

9.1 Καταστάσεις συναγερμού – συνοπτικός πίνακας

Κωδικός	Περιγραφή	Αιτία	Ενέργεια	Επαναφορά
E0L1 (E0L2)	Συναγερμός πρεσοστάτη χαμηλής πίεσης- κυκλωμα 1 (2)	Ενεργοποίηση ψηφιακής εισόδου πρεσοστατη χαμηλής 1(2), τερματικά 52-53 (56-57)	- Όλοι οι συμπιεστές του κυκλώματος 1 (2) είναι απενεργοποιημένοι. Η λειτουργία ανεμιστήρων δεν επηρεάζεται.	Αυτόματα , εάν ο αριθμός ενεργοποιήσεων είναι μικρότερος από Ac12 (Ac16) κατά το διάστημα Ac13 (Ac17), όταν η είσοδος είναι ανενεργή. - Οι συμπιεστές επαναλειτουργούν βάσει αλγόριθμου λειτουργίας. Χειροκίνητα (εάν η ενεργοποίηση Ac12 (Ac16) έγινε σε ένα διάστημα Ac13 (Ac17) Όταν η είσοδος είναι ανενεργή: a. Κλείστε τον ελεγκτή.. - Οι συμπιεστές επαναλειτουργούν βάσει αλγόριθμου λειτουργίας.
E0H1 (E0H2)	Συναγερμός πρεσοστάτη υψηλής πίεσης- κυκλωμα 1 (2)	Ενεργοποίηση ψηφιακής εισόδου πρεσοστατη χαμηλής 1(2), τερματικά - 54-55 (58-59)	- Όλοι οι συμπιεστές του κυκλώματος 1 (2) είναι απενεργοποιημένοι. Όλοι οι ανεμιστήρες του κυκλώματος 1 (2) λειτουργούν.	Αυτόματα , εάν ο αριθμός ενεργοποιήσεων είναι μικρότερος από AF7 (AF14) σε ένα διάστημα AF8 (AF15), όταν η είσοδος είναι ανενεργή . -Οι συμπιεστές και οι ανεμιστήρες επαναλειτουργούν βάσει αλγόριθμου λειτουργίας. Χειροκίνητα , εάν η ενεργοποίηση AF7 (AF14) έγινε σε ένα διάστημα AF8 (AF15), όταν η είσοδος είναι ανενεργή: - Κλείστε τον ελεγκτή.. Οι συμπιεστές και οι ανεμιστήρες επαναλειτουργούν βάσει αλγόριθμου λειτουργίας.
P1 (P2)	Συναγερμός ελαττωματικού αισθητήρα αναρρόφησης – κυκλωμα 1 (2)	Σφάλμα αισθητήρα 1 (2) ή εκτός περιοχής κάλυψης	- Οι συμπιεστές ενεργοποιούνται βάσει παραμέτρων AC14 (AC18).	Αυτόματα , μόλις επαναλειτουργήσει ο αισθητήρας (με την αποκατάσταση βλάβης)
P3 (P4)	Συναγερμός ελαττωματικού αισθητήρα Συμπύκνωσης- κυκλωμα 1 (2)	Σφάλμα αισθητήρα 3 (4) ή εκτός περιοχής κάλυψης	- Οι ανεμιστήρες ενεργοποιούνται βάσει παραμέτρων AF8 (AF16)	Αυτόματα , μόλις επαναλειτουργήσει ο αισθητήρας (με την αποκατάσταση βλάβης)
EA1÷ EA15	Συναγερμός ασφαλείας συμπιεστών	Ενεργοποίηση ψηφιακών εισόδων . ΠΡΟΣΟΧΗ: όταν οι συμπιεστές έχουν βήματα, πρέπει να χρησιμοποιείται 1 είσοδος για κάθε συμπιεστή	- Ο αντίστοιχος συμπιεστής βγαίνει εκτός λειτουργίας. (Σε συμπιεστές που με κλιμάκωση ισχύος όλα τα ρελέ που αντιστοιχούν στην είσοδο απενεργοποιούνται.)	Αυτόματα με την απενεργοποίηση της είσοδου

Κωδικός	Περιγραφή	Αιτία	Ενέργεια	Επιναφορά
A02F	Συναγερμός ασφαλείας ανεμιστήρων	Ενεργοποίηση ψηφιακών εισόδων .	Η αντίστοιχη έξοδος απενεργοποιείται.	Αυτόματα με την απενεργοποίηση της εισόδου.
LAC1 (LAC)	Συναγερμός ελάχιστης πίεσης (θερμοκρασίας) σε πεδίο συμπίεστων-κυκλωμα 1 (2)	Η πίεση (θερμοκρασία) της αναρρόφησης είναι χαμηλότερη από την τιμή SETC1-AC3 (SETC2 –AC6)	– Μόνο σηματοδότηση	Αυτόματα: όταν η τιμή πίεσης ή θερμοκρασίας φτάνει στην τιμή SETC1-AC3 (SETC2 –AC6) + τιμή διαφορικού. (διαφορικό = 0.3bar ή 1°C)
LAF1 (LAF2)	Συναγερμός ελάχιστης πίεσης (θερμοκρασίας) σε πεδίο ανεμιστήρων-κυκλωμα 1 (2)	Η πίεση (θερμοκρασία) της συμπίκνωσης είναι χαμηλότερη από την τιμή SETF1-AF1 (SETF2 –AF9)	– Μόνο σηματοδότηση	Αυτόματα: όταν η τιμή πίεσης ή θερμοκρασίας φτάνει στην τιμή (SETF1-AF1 (SETF2 –AF9) + τιμή διαφορικού (διαφορικό = 0.3bar ή 1°C)
HAC1 (HAC2)	Συναγερμός μέγιστης πίεσης (θερμοκρασίας) σε πεδίο συμπίεστων-κυκλωμα 1 (2)	Η πίεση (θερμοκρασία) της αναρρόφησης είναι υψηλότερη από την τιμή SETC1+AC4 (SETC2 +AC7)	– Μόνο σηματοδότηση	Αυτόματα: όταν η τιμή πίεσης ή θερμοκρασίας φτάνει στην τιμή (SETC1-AC4 (SETC2 –AC7) - τιμή διαφορικού. (διαφορικό = 0.3bar ή 1°C)
HAF1 (HAF2)	Συναγερμός μέγιστης πίεσης (θερμοκρασίας) σε πεδίο ανεμιστήρων-κυκλωμα 1 (2)	Η πίεση (θερμοκρασία) της συμπίκνωσης είναι υψηλότερη από την τιμή SETF1+AF2 (SETF2 +AF10) value	– Εξαρτάται από την παράμετρο AF4 (AF12)	Αυτόματα: όταν η τιμή πίεσης ή θερμοκρασίας φτάνει στην τιμή SETF1+AF2 (SETF2 +AF10) – τιμή διαφορικού (διαφορικό = 0.3bar ή 1°C)
LL1(LL2)	Συναγερμός στάθμης υγρού-κυκλωμα 1 (2)	Ενεργοποίηση αντίστοιχης ψηφιακής εισόδου	– Μόνο σηματοδότηση	Αυτόματα, με την απενεργοποίηση της εισόδου
Clock failure Σφάλμα ρολογιού	Συναγερμός σφάλματος ρολογιού	Πρόβλημα πλακέτας ρολογιού πραγματικού χρόνου (RTC)	Μόνο σηματοδότηση Με την ενεργοποίηση του συναγερμού, σταματούν οι καταγραφές των συναγερμών καθώς και η δυνατότητα χρήσης του μειωμένου σημείου ρύθμισης.	Χειροκίνητα: πρέπει να αλλάξει η πλακέτα του RTC

Κωδικός	Περιγραφή	Αιτία	Ενέργεια	Επαναφορά
Set clock Ρύθμιση ρολογιού	Απώλεια δεδομένων ρολογιού	Η εφεδρική μπαταρία του ρολογιού έχει αποφορτιστεί.	<ul style="list-style-type: none"> - Μόνο σηματοδότηση - Με την ενεργοποίηση του συναγερμού, σταματούν οι καταγραφές των συναγερμών καθώς και η δυνατότητα χρήσης του μειωμένου σημείου ρύθμισης. 	Χειροκίνητα: ρυθμίστε ώρα και ημερομηνία
SER1÷SER1 5	Συναγερμός συμπίεστή για συντήρηση	Ο συμπίεστής έχει λειτουργήσει για το διάστημα που έχει ορισθεί από την παράμετρο AC10	<ul style="list-style-type: none"> - Μόνο σηματοδότηση 	Χειροκίνητα: επαναφορά/ μηδενισμός ωρών λειτουργίας συμπίεστη (βλ. παράγραφο . 4.4)

10. Τοποθέτηση

Οι ελεγκτές είναι κατάλληλοι για χρήση μόνο σε εσωτερικούς χώρους. Τοποθετούνται πάνω σε πλαίσια στήριξης .

Η θερμοκρασία περιβάλλοντος που είναι κατάλληλη για την λειτουργία τους είναι 0÷60°C.

Να αποφεύγετε την τοποθέτηση σε σημεία με δυνατούς κραδασμούς, την έκθεση σε διαβρωτικά αέρια ή υπερβολικό ρύπο. Το ίδιο ισχύει και για τους αισθητήρες .Να εξασφαλίσετε τον καλό εξαερισμό του χώρου όπου θα βρίσκονται οι ελεγκτές .

10.1 XC1000D dimensions

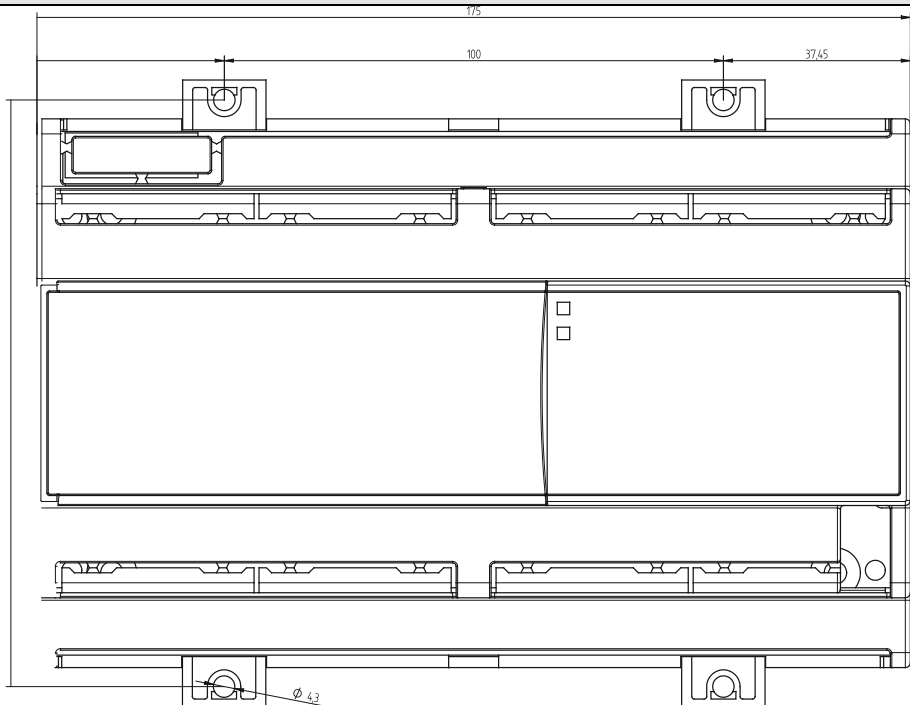

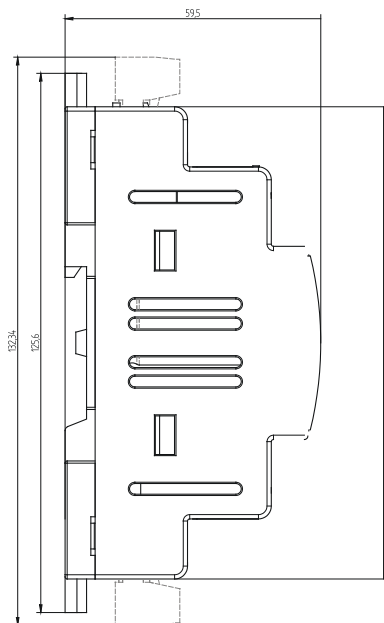

10.2 Διαστάσεις και εγκατάσταση για το VG810

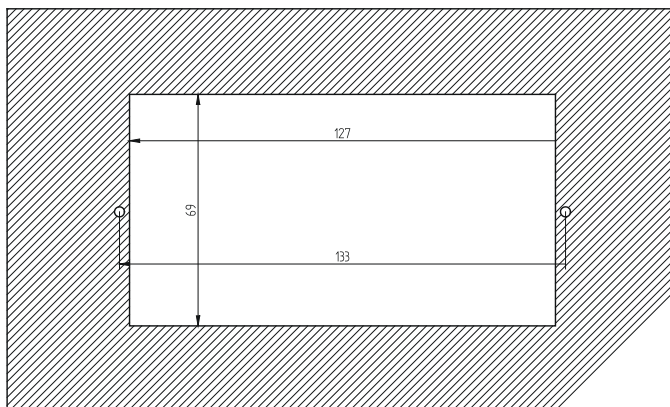

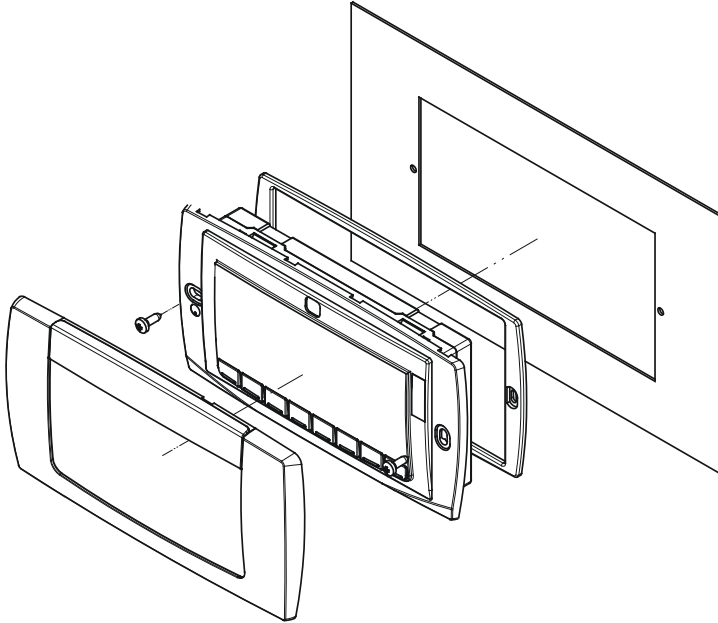

11. Ηλεκτρικές συνδέσεις

Οι ελεγκτές είναι εξοπλισμένοι με κοχλιωτά μπλοκ επαφών που αποσυνδέονται και οι συνδέσεις γίνονται με καλώδια με διατομή μέχρι 2,5 mm².

Πριν την σύνδεση βεβαιωθείτε ότι η τάση τροφοδοσίας είναι η απαιτούμενη για τον συγκεκριμένο τύπο οργάνου. Χωρίστε τα καλώδια εισόδων από τα καλώδια τροφοδοσίας, από τις εξόδους και τις συνδέσεις τάσης. **Μην υπερβαίνετε την μέγιστη επιτρεπτή τάση για κάθε ρελε.** Σε περίπτωση μεγαλύτερων φορτίων χρησιμοποιήστε ένα κατάλληλο εξωτερικός ρελε.

11.1 Συνδέσεις αισθητηρων

Αισθητήρες πίεσης (4 - 20 mA): προσοχή στην πολικότητα. Αν χρησιμοποιήσετε άκρα τερματικού βεβαιωθείτε ότι δεν υπάρχουν τμήματα κομιστή που θα μπορούσαν να προκαλέσουν βραχυκύκλωμα ή διαταραχές θορύβου σε μεγάλες συχνότητες. Για να μειώσετε τις επαγόμενες διαταραχές χρησιμοποιήστε θωρακισμένα καλώδια με γείωση.

Αισθητήρες θερμοκρασίας : συνιστάται η τοποθέτηση των αισθητηρων θερμοκρασίας μακριά από ρεύματα αέρος για να επιτευχτεί μια σωστή μέτρηση θερμοκρασίας .

12. Σειριακή σύνδεση RS485

Όλα τα μοντέλα μπορούν να εντάσσονται σε ένα σύστημα παρακολούθησης και συναγερμού που χρησιμοποιεί την σειριακή θύρα RS485 . Χρησιμοποιούν το στάνταρ πρωτόκολλο ModBus RTU I, και μπορούν να εφαρμοστούν σε έναν συστηματικό εντακτη με αυτό το πρωτόκολλο .

13. Τεχνικά χαρακτηριστικά

Περιβλήμα: πλαστικό, ασφάλεια πυρός V0.

Κουτί: 144x72 mm; βάθος 100 mm.

Τοποθέτηση : σε πάνελ , διατομή 135x69

Αριθμός διαρθρωσιμων ρελε: XC1015D: 15(μέγιστος αριθμός)

XC1011D: 11

XC1008D: 8

Τροφοδοσία : 24Vac/dc \pm 10%,

Τύπος συμπίεστών : απλοί, με κλιμάκωση ισχύος , διαφορετικής ισχύος

Τύπος ψυκτικού υγρού: R22, R134a, R404a,R507

Είσοδοι συναγερμου συμπίεστών : 15, τάση γραμμής , συνδεδεμένες με τα φορτία

Είσοδοι πρεσοστατη ασφαλείας : 4, τάση γραμμής , κυκλωμα χαμηλής και υψηλής

Έξοδος γενικού συναγερμου : 1 ρελε, 8A 250Vac

Είσοδος συναγερμου στάθμης υγρού: 1, τάση γραμμής

Καταγραφή συναγερμών : οι τελευταίοι 100 συναγερμοί καταγράφονται και εμφανίζονται

Εύκολος προγραμματισμός : μέσω hot- key (έξυπνο κλειδί/ κλειδί προγραμματισμού)

Πρωτόκολλο επικοινωνίας: στάνταρ ModBus RTU, πλήρως τεκμηριωμένο

Θερμοκρασία λειτουργίας : 0÷60°C

Θερμοκρασία αποθήκευσης : -30÷85 °C

Ανάλυση : 1/100 Bar για αναρρόφηση

Ακρίβεια : >1% of F.S.

Εφεδρική μπαταρία ρολογιού πραγματικού χρόνου: μέχρι 4 μήνες

14. Παράμετροι και εργοστασιακές ρυθμίσεις

Επικέτα	rAC = 0A1d	rAC = 1A0d	rAC = 1A1d	rAC = 0A2d	rAC = 2A0d	rAC = 2A1d	rAC = 2A2d
SEtC1		✓	✓	✓	✓	✓	✓
SEtF1	✓		✓	✓	✓	✓	✓
SEtC2					✓	✓	✓
SEtF2				✓			✓
C0	✓	✓	✓	✓	✓	✓	✓
C1	✓	✓	✓	✓	✓	✓	✓
C2	✓	✓	✓	✓	✓	✓	✓
C3	✓	✓	✓	✓	✓	✓	✓
C4	✓	✓	✓	✓	✓	✓	✓
C5	✓	✓	✓	✓	✓	✓	✓
C6	✓	✓	✓	✓	✓	✓	✓
C7	✓	✓	✓	✓	✓	✓	✓
C8	✓	✓	✓	✓	✓	✓	✓
C9	✓	✓	✓	✓	✓	✓	✓
C10	✓	✓	✓	✓	✓	✓	✓
C11	✓	✓	✓	✓	✓	✓	✓
C12	✓	✓	✓	✓	✓	✓	✓
C13	✓	✓	✓	✓	✓	✓	✓
C14	✓	✓	✓	✓	✓	✓	✓
C15	✓	✓	✓	✓	✓	✓	✓
C16		✓	✓		✓	✓	✓
C17		✓	✓		✓	✓	✓
C18					✓	✓	✓
C19		✓	✓		✓	✓	✓
C20		✓	✓		✓	✓	✓
C21		✓	✓		✓	✓	✓
C22		✓	✓		✓	✓	✓
C23		✓	✓		✓	✓	✓
C24		✓	✓		✓	✓	✓
C25		✓	✓		✓	✓	✓
C26		✓	✓		✓	✓	✓
C27		✓	✓		✓	✓	✓
C28		✓	✓		✓	✓	✓
C29		✓	✓		✓	✓	✓
C30		✓	✓		✓	✓	✓
C31		✓	✓		✓	✓	✓
C32		✓	✓		✓	✓	✓
C33		✓	✓		✓	✓	✓
C34	✓	✓	✓	✓	✓	✓	✓
C35		✓	✓		✓	✓	✓
C36					✓	✓	✓
C37	✓	✓	✓	✓	✓	✓	✓
C38				✓	✓	✓	✓
C39		✓	✓		✓	✓	✓
C40					✓	✓	✓
C41	✓		✓	✓		✓	✓
C42				✓		✓	✓
C43	✓	✓	✓	✓	✓	✓	✓
C44	✓	✓	✓	✓	✓	✓	✓

Ετικέτα	rAC = 0A1d	rAC = 1A0d	rAC = 1A1d	rAC = 0A2d	rAC = 2A0d	rAC = 2A1d	rAC = 2A2d
AI1		✓	✓		✓	✓	✓
AI2		✓	✓		✓	✓	✓
AI3		✓	✓		✓	✓	✓
AI4		✓	✓		✓	✓	✓
AI5	✓		✓	✓		✓	✓
AI6	✓		✓	✓		✓	✓
AI7	✓		✓	✓		✓	✓
AI8	✓		✓	✓		✓	✓
AI9		✓	✓		✓	✓	✓
AI10		✓	✓		✓	✓	✓
AI11		✓	✓		✓	✓	✓
AI12	✓			✓			✓
AI13	✓			✓			✓
AI14	✓			✓			✓
AI15	✓	✓	✓	✓	✓	✓	✓
AI16	✓	✓	✓	✓	✓	✓	✓
AI17	✓	✓	✓	✓	✓	✓	✓
AI18	✓	✓	✓	✓	✓	✓	✓
AI19	✓	✓	✓	✓	✓	✓	✓
AI20	✓	✓	✓	✓	✓	✓	✓
AI21	✓	✓	✓	✓	✓	✓	✓
AI22	✓	✓	✓	✓	✓	✓	✓
AI23	✓	✓	✓	✓	✓	✓	✓
AI24	✓	✓	✓	✓	✓	✓	✓
AI25	✓	✓	✓	✓	✓	✓	✓
AI26	✓	✓	✓	✓	✓	✓	✓
AI27	✓	✓	✓	✓	✓	✓	✓
DI1	✓	✓	✓	✓	✓	✓	✓
DI2	✓	✓	✓	✓	✓	✓	✓
DI3				✓	✓	✓	✓
DI4	✓	✓	✓	✓	✓	✓	✓
DI5				✓	✓	✓	✓
DI6	✓	✓	✓	✓	✓	✓	✓
DI7		✓	✓		✓	✓	✓
DI8				✓	✓	✓	✓
DI9	✓		✓	✓		✓	✓
DI10				✓		✓	✓
DI11		✓	✓		✓	✓	✓
DI12	✓			✓		✓	✓
DI13	✓	✓	✓	✓	✓	✓	✓
DI14	✓	✓	✓	✓	✓	✓	✓
DI15	✓	✓	✓	✓	✓	✓	✓
DI16	✓	✓	✓	✓	✓	✓	✓
DI17	✓	✓	✓	✓	✓	✓	✓
DI18	✓	✓	✓	✓	✓	✓	✓
DI19	✓	✓	✓	✓	✓	✓	✓
DI20	✓	✓	✓	✓	✓	✓	✓
DI21	✓	✓	✓	✓	✓	✓	✓
DI22	✓	✓	✓	✓	✓	✓	✓
DI23	✓	✓	✓	✓	✓	✓	✓
DI24	✓	✓	✓	✓	✓	✓	✓
DI25	✓	✓	✓	✓	✓	✓	✓
DI26		✓	✓		✓	✓	✓

Ετικέτα	rAC = 0A1d	rAC = 1A0d	rAC = 1A1d	rAC = 0A2d	rAC = 2A0d	rAC = 2A1d	rAC = 2A2d
DI27					✓	✓	✓
CP1		✓	✓		✓	✓	✓
CP2		✓	✓		✓	✓	✓
CP3		✓	✓		✓	✓	✓
CP4		✓	✓		✓	✓	✓
CP5					✓	✓	✓
CP6					✓	✓	✓
CP7					✓	✓	✓
CP8					✓	✓	✓
CP9		✓	✓		✓	✓	✓
CP10		✓	✓		✓	✓	✓
CP11		✓	✓		✓	✓	✓
CP12		✓	✓		✓	✓	✓
CP13		✓	✓		✓	✓	✓
CP14		✓	✓		✓	✓	✓
CP15		✓	✓		✓	✓	✓
CP16		✓	✓		✓	✓	✓
CP17	✓	✓	✓	✓	✓	✓	✓
F1	✓		✓	✓		✓	✓
F2	✓		✓	✓		✓	✓
F3	✓		✓	✓		✓	✓
F4	✓		✓	✓		✓	✓
F5				✓			✓
F6				✓			✓
F7				✓			✓
F8				✓			✓
F9	✓		✓	✓		✓	✓
F10	✓		✓	✓		✓	✓
HS1	✓	✓	✓	✓	✓	✓	✓
HS2	✓	✓	✓	✓	✓	✓	✓
HS3	✓	✓	✓	✓	✓	✓	✓
HS4	✓	✓	✓	✓	✓	✓	✓
HS5	✓	✓	✓	✓	✓	✓	✓
HS6	✓	✓	✓	✓	✓	✓	✓
HS7	✓	✓	✓	✓	✓	✓	✓
HS8	✓	✓	✓	✓	✓	✓	✓
HS9	✓	✓	✓	✓	✓	✓	✓
HS10	✓	✓	✓	✓	✓	✓	✓
HS11	✓	✓	✓	✓	✓	✓	✓
HS12	✓	✓	✓	✓	✓	✓	✓
HS13	✓	✓	✓	✓	✓	✓	✓
HS14	✓	✓	✓	✓	✓	✓	✓
AC1		✓	✓		✓	✓	✓
AC2					✓	✓	✓
AC3		✓	✓		✓	✓	✓
AC4		✓	✓		✓	✓	✓
AC5		✓	✓		✓	✓	✓
AC6					✓	✓	✓
AC7					✓	✓	✓
AC8					✓	✓	✓

Ετικέτα	rAC = 0A1d	rAC = 1A0d	rAC = 1A1d	rAC = 0A2d	rAC = 2A0d	rAC = 2A1d	rAC = 2A2d
AC9		✓	✓		✓	✓	✓
AC10		✓	✓		✓	✓	✓
AC11		✓	✓		✓	✓	✓
AC12	✓	✓	✓	✓	✓	✓	✓
AC13	✓	✓	✓	✓	✓	✓	✓
AC14		✓	✓		✓	✓	✓
AC15		✓	✓		✓	✓	✓
AC16					✓	✓	✓
AC17					✓	✓	✓
AC18					✓	✓	✓
AC19					✓	✓	✓
AF1	✓		✓	✓		✓	✓
AF2	✓		✓	✓		✓	✓
AF3	✓		✓	✓		✓	✓
AF4	✓		✓	✓		✓	✓
AF5	✓		✓	✓		✓	✓
AF6	✓	✓	✓	✓	✓	✓	✓
AF7	✓	✓	✓	✓	✓	✓	✓
AF8	✓		✓	✓		✓	✓
AF9				✓			✓
AF10				✓			✓
AF11				✓			✓
AF12				✓			✓
AF13				✓			✓
AF14				✓	✓	✓	✓
AF15				✓	✓	✓	✓
AF16				✓			✓
AF17	✓		✓	✓		✓	✓
O1		✓	✓		✓	✓	✓
O2		✓	✓		✓	✓	✓
O3		✓	✓		✓	✓	✓
O4		✓	✓		✓	✓	✓
O5					✓	✓	✓
O6					✓	✓	✓
O7					✓	✓	✓
O8					✓	✓	✓
O10	✓		✓	✓		✓	✓
O11	✓		✓	✓		✓	✓
O12	✓		✓	✓		✓	✓
O13				✓			✓
O14				✓			✓
O15				✓			✓
QC1	✓	✓	✓	✓	✓	✓	✓
QC2	✓	✓	✓	✓	✓	✓	✓
QC3	✓	✓	✓	✓	✓	✓	✓
QC4	✓	✓	✓	✓	✓	✓	✓
QC5	✓	✓	✓	✓	✓	✓	✓
QC6	✓	✓	✓	✓	✓	✓	✓
QC7	✓	✓	✓	✓	✓	✓	✓
QC8	✓	✓	✓	✓	✓	✓	✓
QC9	✓	✓	✓	✓	✓	✓	✓
QC10	✓	✓	✓	✓	✓	✓	✓

Ετικέτα	rAC = 0A1d	rAC = 1A0d	rAC = 1A1d	rAC = 0A2d	rAC = 2A0d	rAC = 2A1d	rAC = 2A2d
QC11	✓	✓	✓	✓	✓	✓	✓
QC12	✓	✓	✓	✓	✓	✓	✓
QC13	✓	✓	✓	✓	✓	✓	✓
QC14	✓	✓	✓	✓	✓	✓	✓
QC15	✓	✓	✓	✓	✓	✓	✓
QC16	✓	✓	✓	✓	✓	✓	✓
QC17	✓	✓	✓	✓	✓	✓	✓
QC18	✓	✓	✓	✓	✓	✓	✓
QC19	✓	✓	✓	✓	✓	✓	✓
QC20	✓	✓	✓	✓	✓	✓	✓
QC21	✓	✓	✓	✓	✓	✓	✓
QC22	✓	✓	✓	✓	✓	✓	✓
QC23	✓	✓	✓	✓	✓	✓	✓
QC24	✓	✓	✓	✓	✓	✓	✓
QC25	✓	✓	✓	✓	✓	✓	✓
QC26	✓	✓	✓	✓	✓	✓	✓
QC27	✓	✓	✓	✓	✓	✓	✓
QC28	✓	✓	✓	✓	✓	✓	✓
QC29	✓	✓	✓	✓	✓	✓	✓
QF1	✓	✓	✓	✓	✓	✓	✓
QF2	✓	✓	✓	✓	✓	✓	✓
QF3	✓	✓	✓	✓	✓	✓	✓
QF4	✓	✓	✓	✓	✓	✓	✓
QF5	✓	✓	✓	✓	✓	✓	✓
QF6	✓	✓	✓	✓	✓	✓	✓
QF7	✓	✓	✓	✓	✓	✓	✓
QF8	✓	✓	✓	✓	✓	✓	✓
QF9	✓	✓	✓	✓	✓	✓	✓
QF10	✓	✓	✓	✓	✓	✓	✓
QF11	✓	✓	✓	✓	✓	✓	✓
QF12	✓	✓	✓	✓	✓	✓	✓
QF13	✓	✓	✓	✓	✓	✓	✓
QF14	✓	✓	✓	✓	✓	✓	✓
QF15	✓	✓	✓	✓	✓	✓	✓
QF16	✓	✓	✓	✓	✓	✓	✓
QF17	✓	✓	✓	✓	✓	✓	✓
QF18	✓	✓	✓	✓	✓	✓	✓
QF19	✓	✓	✓	✓	✓	✓	✓
QF20	✓	✓	✓	✓	✓	✓	✓
QF21	✓	✓	✓	✓	✓	✓	✓
QF22	✓	✓	✓	✓	✓	✓	✓
QF23	✓	✓	✓	✓	✓	✓	✓
QF24	✓	✓	✓	✓	✓	✓	✓
QF25	✓	✓	✓	✓	✓	✓	✓
QF26	✓	✓	✓	✓	✓	✓	✓
QF27	✓	✓	✓	✓	✓	✓	✓
QF28	✓	✓	✓	✓	✓	✓	✓
QF29	✓	✓	✓	✓	✓	✓	✓
OT1	✓	✓	✓	✓	✓	✓	✓
OT2	✓	✓	✓	✓	✓	✓	✓
OT3	✓	✓	✓	✓	✓	✓	✓
OT4	✓	✓	✓	✓	✓	✓	✓
OT5	✓	✓	✓	✓	✓	✓	✓
OT6	✓	✓	✓	✓	✓	✓	✓

Επικέτα	rAC = 0A1d	rAC = 1A0d	rAC = 1A1d	rAC = 0A2d	rAC = 2A0d	rAC = 2A1d	rAC = 2A2d
OT7	✓	✓	✓	✓	✓	✓	✓
OT8	✓	✓	✓	✓	✓	✓	✓
OT9	✓	✓	✓	✓	✓	✓	✓

15. Εργοστασιακές ρυθμίσεις

Επικέτα	XC 1008 D	XC 1011 D	XC 1015 D	Περιγραφή	Περιοχή πιμών
SEIC1	-18,0	-18,0	-18,0	Σημείο ρύθμισης συμπίεστη κυκλωμα 1	
SEIF1	35,0	35,0	35,0	Σημείο ρύθμισης ανεμιστήρα κυκλωμα 1	
SEIC2	-18,0	-18,0	-18,0	Σημείο ρύθμισης συμπίεστη κυκλωμα 2	
SEIF2	35,0	35,0	35,0	Σημείο ρύθμισης ανεμιστήρα κυκλωμα 2	
C0	1A1D	1A1D	1A1D	Τύπος μονάδας	0A1d(0) - 1A0d(1) - 1A1d(2) - 0A2d(3) - 2A0d(4) - 2A1d(5) - 2A2d(6)
C1	CPr1	CPr1	CPr1	Διαμόρφωση ρελε 1	Frq1; Frq2; CPr1; CPr2; SP; Frq1F; Frq2F; Fan1; Fan2; Alr; ALr1; ALr2; AUS1; AUS2; AUS3; AUS4; onF; nu
C2	CPr1	CPr1	CPr1	Διαμόρφωση ρελε 2	Frq1; Frq2; CPr1; CPr2; SP; Frq1F; Frq2F; Fan1; Fan2; Alr; ALr1; ALr2; AUS1; AUS2; AUS3; AUS4; onF; nu
C3	CPr1	CPr1	CPr1	Διαμόρφωση ρελε 3	Frq1; Frq2; CPr1; CPr2; SP; Frq1F; Frq2F; Fan1; Fan2; Alr; ALr1; ALr2; AUS1; AUS2; AUS3; AUS4; onF; nu
C4	CPr1	CPr1	CPr1	Διαμόρφωση ρελε 4	Frq1; Frq2; CPr1; CPr2; SP; Frq1F; Frq2F; Fan1; Fan2; Alr; ALr1; ALr2; AUS1; AUS2; AUS3; AUS4; onF; nu
C5	Fan1	CPr1	CPr1	Διαμόρφωση ρελε 5	Frq1; Frq2; CPr1; CPr2; SP; Frq1F; Frq2F; Fan1; Fan2; Alr; ALr1; ALr2; AUS1; AUS2; AUS3; AUS4; onF; nu
C6	Fan1	Fan1	Fan1	Διαμόρφωση ρελε 6	Frq1; Frq2; CPr1; CPr2; SP; Frq1F; Frq2F; Fan1; Fan2; Alr; ALr1; ALr2; AUS1; AUS2; AUS3; AUS4; onF; nu
C7	Fan1	Fan1	Fan1	Διαμόρφωση ρελε 7	Frq1; Frq2; CPr1; CPr2; SP; Frq1F; Frq2F; Fan1; Fan2; Alr; ALr1; ALr2; AUS1; AUS2; AUS3; AUS4; onF; nu
C8	Fan1	Fan1	Fan1	Διαμόρφωση ρελε 8	Frq1; Frq2; CPr1; CPr2; SP; Frq1F; Frq2F; Fan1; Fan2; Alr; ALr1; ALr2; AUS1; AUS2; AUS3; AUS4; onF; nu
C9	nu	Fan1	Fan1	Διαμόρφωση ρελε 9	Frq1; Frq2; CPr1; CPr2; SP; Frq1F; Frq2F; Fan1; Fan2; Alr; ALr1; ALr2; AUS1; AUS2; AUS3; AUS4; onF; nu
C10	nu	Fan1	Fan1	Διαμόρφωση ρελε 10	Frq1; Frq2; CPr1; CPr2; SP; Frq1F; Frq2F; Fan1; Fan2; Alr; ALr1; ALr2; AUS1; AUS2; AUS3; AUS4; onF; nu
C11	nu	nu	nu	Διαμόρφωση ρελε 11	Frq1; Frq2; CPr1; CPr2; SP; Frq1F; Frq2F; Fan1; Fan2; Alr; ALr1; ALr2; AUS1; AUS2; AUS3; AUS4; onF; nu
C12	nu	nu	nu	Διαμόρφωση ρελε 12	Frq1; Frq2; CPr1; CPr2; SP; Frq1F; Frq2F; Fan1; Fan2; Alr; ALr1; ALr2; AUS1; AUS2; AUS3; AUS4; onF; nu

Επικέτα	XC 1008 D	XC 1011 D	XC 1015 D	Περιγραφή	Περιοχή τιμών
C13	nu	nu	nu	Διαμόρφωση ρελε 13	Frq1; Frq2; CP1; CP2; SP; Frq1F; Frq2F; FAn1; FAn2; Alr; ALr1; ALr2; AUS1; AUS2; AUS3; AUS4; onF; nu
C14	nu	nu	nu	Διαμόρφωση ρελε 14	Frq1; Frq2; CP1; CP2; SP; Frq1F; Frq2F; FAn1; FAn2; Alr; ALr1; ALr2; AUS1; AUS2; AUS3; AUS4; onF; nu
C15	nu	nu	nu	Διαμόρφωση ρελε 15	Frq1; Frq2; CP1; CP2; SP; Frq1F; Frq2F; FAn1; FAn2; Alr; ALr1; ALr2; AUS1; AUS2; AUS3; AUS4; onF; nu
C16	SPo	SPo	SPo	Τύπος συμπίεστη	SPo(0) - dPo(1)
C17	cL	cL	cL	Πολικότητα βαλβίδας-κυκλωμα 1	OP(0) - CL(1)
C18	cL	cL	cL	Πολικότητα βαλβίδας-κυκλωμα 2	OP(0) - CL(1)
C19	0	0	0	Ισχύς συμπίεστη 1	0 + 255
C20	0	0	0	Ισχύς συμπίεστη 2	0 + 255
C21	0	0	0	Ισχύς συμπίεστη 3	0 + 255
C22	0	0	0	Ισχύς συμπίεστη 4	0 + 255
C23	0	0	0	Ισχύς συμπίεστη 5	0 + 255
C24	0	0	0	Ισχύς συμπίεστη 6	0 + 255
C25	0	0	0	Ισχύς συμπίεστη 7	0 + 255
C26	0	0	0	Ισχύς συμπίεστη 8	0 + 255
C27	0	0	0	Ισχύς συμπίεστη 9	0 + 255
C28	0	0	0	Ισχύς συμπίεστη 10	0 + 255
C29	0	0	0	Ισχύς συμπίεστη 11	0 + 255
C30	0	0	0	Ισχύς συμπίεστη 12	0 + 255
C31	0	0	0	Ισχύς συμπίεστη 13	0 + 255
C32	0	0	0	Ισχύς συμπίεστη 14	0 + 255
C33	0	0	0	Ισχύς συμπίεστη 15	0 + 255
C34	404	404	404	Τύπος ψυκτικού υγρού	r22(0) - 404(1) - 507(2) - 134(3) - 717(4)
C35	db	db	db	Ρύθμιση συμπίεστη-κυκλωμα 1	db(0) - Pb(1)
C36	db	db	db	Ρύθμιση συμπίεστη-κυκλωμα 2	db(0) - Pb(1)
C37	cL	cL	cL	Τύπος ενέργειας-κυκλωμα 1	CL(0) - Hf(1)
C38	cL	cL	cL	Τύπος ενέργειας-κυκλωμα 2	CL(0) - Hf(1)
C39	yES	yES	yES	Στροφές συμπίεστη-κυκλωμα 1	no(0) - yES(1)
C40	yES	yES	yES	Στροφές συμπίεστη-κυκλωμα 2	no(0) - yES(1)
C41	yES	yES	yES	Στροφές ανεμιστήρα -κυκλωμα 1	no(0) - yES(1)
C42	yES	yES	yES	Στροφές ανεμιστήρα -κυκλωμα 2	no(0) - yES(1)
C43	C/dec	C/dec	C/dec	Μονάδα μέτρησης	CEL_DEC (0); CEL_INT (1); FAR (2); Bar(3); PSI(4); Kpa (5)
C44	rEL	rEL	rEL	Εμφάνιση τιμής πίεσης (σχετική/απόλυτη)	rEL(0) - AbS(1)
A11	Cur	Cur	Cur	Τύπος αισθητήρα P1 & P2	Cur(0) - Pt(1) - nt(2) - rAt(3)
A12	-0,5	-0,5	-0,5	Ανάγνωση τιμών αισθητήρα 1 στα 4mA/0V	(-1.00 + A13) ^{BAR} (-15 + A13) ^{PSI}
A13	11,0	11,0	11,0	Ανάγνωση τιμών αισθητήρα 1 στα 20mA/5V	(A12 + 51.00) ^{BAR} (A12 + 750) ^{PSI}
A14	0,0	0,0	0,0	Διακρίβωση αισθητήρα 1	(dEU=bar o °C) -12,0 + 12,0 (dEU=PSI o °F) -120 + 120
A15	-0,5	-0,5	-0,5	Ανάγνωση τιμών αισθητήρα 2 στα 4mA/0V	(-1.00 + A16) ^{BAR} (-15 + A16) ^{PSI}
A16	11,0	11,0	11,0	Ανάγνωση τιμών αισθητήρα 2 στα 20mA/5V	(A15 + 51.00) ^{BAR} (A15 + 750) ^{PSI}
A17	0,0	0,0	0,0	Διακρίβωση αισθητήρα 2	(dEU=bar o °C) -12,0 + 12,0 (dEU=PSI o °F) -120 + 120
A18	Cur	Cur	Cur	Τύπος αισθητήρα P2 & P4	Cur(0) - Pt(1) - nt(2) - rAt(3)
A19	0,0	0,0	0,0	Ανάγνωση τιμών αισθητήρα 3 στα 4mA/0V	(-1.00 + A110) ^{BAR} (-15 + A110) ^{PSI}

Επίκετα	XC 1008 D	XC 1011 D	XC 1015 D	Περιγραφή	Περιοχή τιμών
A110	30,0	30,0	30,0	Ανάγνωση τιμών αισθητήρα 3 στα 20mA/5V	$(AI9 \div 51.00)^{BAR}$ $(AI9 \div 750)^{PSI}$
A111	0,0	0,0	0,0	Διακρίβωση αισθητήρα 3	$(dEU=bar \circ ^\circ C) -12.0 \div 12.0$ $(dEU=PSI \circ ^\circ F) -120 \div 120$
A112	0,0	0,0	0,0	Ανάγνωση τιμών αισθητήρα 4 στα 4mA/0V	$(-1.00 \div AI13)^{BAR}$ $(-15 \div AI13)^{PSI}$
A113	30,0	30,0	30,0	Ανάγνωση τιμών αισθητήρα 4 στα 20mA/5V	$(AI12 \div 51.00)^{BAR}$ $(AI12 \div 750)^{PSI}$
A114	0,0	0,0	0,0	Διακρίβωση αισθητήρα 4	$(dEU=bar \circ ^\circ C) -12.0 \div 12.0$ $(dEU=PSI \circ ^\circ F) -120 \div 120$
A115	ALr	ALr	ALr	Ρελε συναγερμού για ρύθμιση ελαττωματικού αισθητήρα	$nu(0) - AIr(1) - ALr1(2) - ALr2(3)$
A116	ntc	ntc	ntc	Ρύθμιση αισθητήρα 5 (ntc/ptc)	$ptc(0) - ntc(1)$
A117	nu	nu	nu	Τύπος ενέργειας αισθητήρα 5	nu = δεν χρησιμοποιείται ; Au1 = αισθ.θερμ. για AUX1; Au2 = αισθ.θερμ. για AUX2; Au3 = αισθ.θερμ. για AUX3; Au4 = αισθ.θερμ. για AUX4; otC1 = δυναμικό σημείο ρύθμισης ανεμιστήρα-κυκλωμα 1 otC2 = δυναμικό σημείο ρύθμισης ανεμιστήρα-κυκλωμα 2 otA1 = δυναμικό σημείο ρύθμισης συμπίεστη-κυκλωμα 1 otA2 = δυναμικό σημείο ρύθμισης συμπίεστη-κυκλωμα 2
A118	0,0	0,0	0,0	Διακρίβωση αισθητήρα 5	$(dEU=bar \circ ^\circ C) -12.0 \div 12.0$ $(dEU=PSI \circ ^\circ F) -120 \div 120$
A119	ntc	ntc	ntc	Ρύθμιση αισθητήρα 6 (ntc/ptc)	$ptc(0) - ntc(1)$
A120	nu	nu	nu	Τύπος ενέργειας αισθητήρα 6	nu = δεν χρησιμοποιείται ; Au1 = αισθ.θερμ. για AUX1; Au2 = αισθ.θερμ. για AUX2; Au3 = αισθ.θερμ. για AUX3; Au4 = αισθ.θερμ. για AUX4; otC1 = δυναμικό σημείο ρύθμισης ανεμιστήρα-κυκλωμα 1 otC2 = δυναμικό σημείο ρύθμισης ανεμιστήρα-κυκλωμα 2 otA1 = δυναμικό σημείο ρύθμισης συμπίεστη-κυκλωμα 1 otA2 = δυναμικό σημείο ρύθμισης συμπίεστη-κυκλωμα 2
A121	0,0	0,0	0,0	Διακρίβωση αισθητήρα 6	$(dEU=bar \circ ^\circ C) -12.0 \div 12.0$ $(dEU=PSI \circ ^\circ F) -120 \div 120$
A122	ntc	ntc	ntc	Ρύθμιση αισθητήρα 7 (ntc/ptc)	$ptc(0) - ntc(1)$
A123	nu	nu	nu	Τύπος ενέργειας αισθητήρα 7	nu = δεν χρησιμοποιείται ; Au1 = αισθ.θερμ. για AUX1; Au2 = αισθ.θερμ. για AUX2; Au3 = αισθ.θερμ. για AUX3; Au4 = αισθ.θερμ. για AUX4; otC1 = δυναμικό σημείο ρύθμισης ανεμιστήρα-κυκλωμα 1 otC2 = δυναμικό σημείο ρύθμισης ανεμιστήρα-κυκλωμα 2 otA1 = δυναμικό σημείο ρύθμισης

Επικέτα	XC 1008 D	XC 1011 D	XC 1015 D	Περιγραφή	Περιοχή τιμών
					συμπίεστη-κυκλωμα 1 otA2 = δυναμικό σημείο ρύθμισης συμπίεστη-κυκλωμα 2
AI24	0,0	0,0	0,0	Διακρίβωση αισθητήρα 7	(dEU=bar o °C) -12,0 ÷ 12,0 (dEU=PSI o °F) -120 ÷ 120
AI25	ntc	ntc	ntc	Ρύθμιση αισθητήρα 8 (ntc/ptc)	ptc(0) - ntc(1)
AI26	nu	nu	nu	Τύπος ενέργειας αισθητήρα 8	nu = δεν χρησιμοποιείται ; Au1 = αισθ.θερμ. για AUX1; Au2 = αισθ.θερμ. για AUX2; Au3 = αισθ.θερμ. για AUX3; Au4 = αισθ.θερμ. για AUX4; otC1 = δυναμικό σημείο ρύθμισης ανεμιστήρα-κυκλωμα 1 otC2 = δυναμικό σημείο ρύθμισης ανεμιστήρα-κυκλωμα 2 otA1 = δυναμικό σημείο ρύθμισης συμπίεστη-κυκλωμα 1 otA2 = δυναμικό σημείο ρύθμισης συμπίεστη-κυκλωμα 2
AI27	0,0	0,0	0,0	Διακρίβωση αισθητήρα 8	(dEU=bar o °C) -12,0 ÷ 12,0 (dEU=PSI o °F) -120 ÷ 120
D11	ALr	ALr	ALr	Ρελε συναγερμού για ελαττωματικό αισθητήρα AUX	nu(0) - ALr(1) - ALr1(2) - ALr2(3)
D12	cL	cL	cL	Πολικότητα προσαστατη χαμηλής-κυκλωμα 1	OP(0) - CL(1)
D13	cL	cL	cL	Πολικότητα προσαστατη χαμηλής-κυκλωμα 2	OP(0) - CL(1)
D14	cL	cL	cL	Πολικότητα προσαστατη υψηλής- κυκλωμα 1	OP(0) - CL(1)
D15	cL	cL	cL	Πολικότητα προσαστατη υψηλής- κυκλωμα 2	OP(0) - CL(1)
D16	ALr	ALr	ALr	Ρελε συναγερμού προσαστατη	nu(0) - ALr(1) - ALr1(2) - ALr2(3)
D17	cL	cL	cL	Πολικότητα εισόδου ασφαλείας συμπίεστη-κυκλωμα 1	OP(0) - CL(1)
D18	cL	cL	cL	Πολικότητα εισόδου ασφαλείας συμπίεστη-κυκλωμα 2	OP(0) - CL(1)
D19	cL	cL	cL	Πολικότητα εισόδου ασφαλείας ανεμιστήρα-κυκλωμα 1	OP(0) - CL(1)
D110	cL	cL	cL	Πολικότητα εισόδου ασφαλείας ανεμιστήρα-κυκλωμα 2	OP(0) - CL(1)
D111	no	no	no	Χειροκίνητη επαναφορά συναγερμού συμπίεστη	no(0) - yES(1)
D112	no	no	no	Χειροκίνητη επαναφορά συναγερμού ανεμιστήρα	no(0) - yES(1)
D113	ALr	ALr	ALr	Ρελε συναγερμού συμπίεστη ή ανεμιστήρα	nu(0) - ALr(1) - ALr1(2) - ALr2(3)
D114	CL	CL	CL	Πολικότητα διαθρρωσιμης ψηφιακής εισόδου 1	OP(0) - CL(1)
D115	LL1	LL1	LL1	Λειτουργία διαθρρωσιμης ψηφιακής εισόδου 1	ES1(0) - ES2(1) - OFF1(2) - OFF2(3) - LL1(4) - LL2(5)
D116	10	10	10	Καθυστέρηση διαθρρωσιμης ψηφιακής εισόδου 1	0 ÷ 255 (min)
D117	CL	CL	CL	Πολικότητα διαθρρωσιμης ψηφιακής εισόδου 2	OP(0) - CL(1)
D118	ES1	ES1	ES1	Λειτουργία διαθρρωσιμης	ES1(0) - ES2(1) - OFF1(2) - OFF2(3) - LL1(4) -

Επικέτα	XC 1008 D	XC 1011 D	XC 1015 D	Περιγραφή	Περιοχή τιμών
				ψηφιακής εισόδου 2	LL2(5)
DI19	0	0	0	Καθυστέρηση διαρθρωσιμης ψηφιακής εισόδου 2	0 + 255 (min)
DI20	CL	CL	CL	Πολικότητα διαρθρωσιμης ψηφιακής εισόδου 3	OP(0) - CL(1)
DI21	LL2	LL2	LL2	Λειτουργία διαρθρωσιμης ψηφιακής εισόδου 3	ES1(0) - ES2(1) - OFF1(2) - OFF2(3) - LL1(4) - LL2(5)
DI22	0	0	0	Καθυστέρηση διαρθρωσιμης ψηφιακής εισόδου 3	0 + 255 (min)
DI23	CL	CL	CL	Πολικότητα διαρθρωσιμης ψηφιακής εισόδου 4	OP(0) - CL(1)
DI24	ES2	ES2	ES2	Λειτουργία διαρθρωσιμης ψηφιακής εισόδου 4	ES1(0) - ES2(1) - OFF1(2) - OFF2(3) - LL1(4) - LL2(5)
DI25	0	0	0	Καθυστέρηση διαρθρωσιμης ψηφιακής εισόδου 4	0 + 255 (min)
DI26	ALr	ALr	ALr	Ρελε συναγερμου στάθμης ψυκτικού υγρού - κυκλωμα 1	nu(0) - ALr(1) - ALr1(2) - ALr2(3)
DI27	ALr	ALr	ALr	Ρελε συναγερμου στάθμης ψυκτικού υγρού - κυκλωμα 2	nu(0) - ALr(1) - ALr1(2) - ALr2(3)
CP1	4.0	4.0	4.0	Εύρος ζώνης ρύθμισης - κυκλωμα 1	(BAR) 0.10+10.00 (°C) 0.0+25.0 (PSI) 1+80 (°F) 1+50
CP2	-40,0	-40,0	-40,0	Ελάχιστο σημείο ρύθμισης – κυκλωμα 1	BAR: (A2 + SETC1); °C: (-50.0 + SETC1); PSI: (A2 + SETC1); °F: (-58.0 + SETC1)
CP3	10,0	10,0	10,0	Μέγιστο σημείο ρύθμισης – κυκλωμα 1	BAR: (SETC1+A3); °C: (SETC1 + 150.0); PSI: (SETC1 + A3); °F: (SETC1 + 302)
CP4	0	0	0	Εξοικονόμηση ενέργειας – κυκλωμα 1	(BAR) -20.00+20.00 (°C) -50.0+50.0 (PSI) -300+300 (°F) -90+90
CP5	4.0	4.0	4.0	Εύρος ζώνης ρύθμισης - κυκλωμα 2	(BAR) 0.10+10.00 (°C) 0.0+25.0 (PSI) 1+80 (°F) 1+50
CP6	-40,0	-40,0	-40,0	Ελάχιστο σημείο ρύθμισης – κυκλωμα 2	BAR: (A5 + SETC2); °C: (-50.0 + SETC2); PSI: (A5 + SETC2); °F: (-58.0 + SETC2)
CP7	10,0	10,0	10,0	Μέγιστο σημείο ρύθμισης – κυκλωμα 2	BAR: (SETC2+A6); °C: (SETC2 + 150.0); PSI: (SETC2 + A6); °F: (SETC2 + 302)
CP8	0	0	0	Εξοικονόμηση ενέργειας – κυκλωμα 2	(BAR) -20.00+20.00 (°C) -50.0+50.0 (PSI) -300+300 (°F) -90+90
CP9	5	5	5	Καθυστέρηση μεταξύ 2 ενεργοποιήσεων συμπίεστη	0 + 255 (min)
CP10	2	2	2	Ελάχιστος χρόνος μεταξύ διακοπής λειτουργίας και επανεκκίνησης ίδιου συμπίεστη	0 + 255 (min)
CP11	15	15	15	Καθυστέρηση μεταξύ ενεργοποιήσεων 2 διαφορετικών συμπίεστών	0 + 99.5 (min.1sec)
CP12	5	5	5	Καθυστέρηση μεταξύ απενεργοποιήσεων 2 διαφορετικών συμπίεστών	0 + 99.5 (min.1sec)
CP13	15	15	15	Ελάχιστος χρόνος λειτουργίας με φορτίο	0 + 99.5 (min.1sec)
CP14	0	0	0	Μέγιστος χρόνος λειτουργίας με φορτίο	0 + 24 (h) – με τιμή 0 η λειτουργία απενεργοποιείται
CP15	0	0	0	Ελάχιστος χρόνος εκτός λειτουργίας συμπίεστη Frq1-2 μετά το διάστημα CP14	0 + 255 (min)
CP16	no	no	no	CP11 ενεργό με την πρώτη τροφοδοσία	no(0) - yES(1)

Επικέτα	XC 1008 D	XC 1011 D	XC 1015 D	Περιγραφή	Περιοχή τιμών
CP17	no	no	no	CP12 ενεργό με την πρώτη παύση λειτουργίας	no(0) - yES(1)
CP18	10	10	10	Καθυστέρηση εξόδου με την πρώτη τροφοδοσία	0 + 255 (sec)
F1	4,0	4,0	4,0	Εύρος ζώνης ρύθμισης –κυκλωμα 1	^(BAR) 0.10+10.00 ^(°C) 0.0+30.0 ^(PSI) 1+80 ^(°F) 1+50.0
F2	10,0	10,0	10,0	Ελάχιστο σημείο ρύθμισης –κυκλωμα 1	BAR: (A9 +SETF1); °C: (-50.0 + SETF1); PSI: (A9 + SETF1); °F: (-58.0 + SETF1)
F3	60,0	60,0	60,0	Μέγιστο σημείο ρύθμισης –κυκλωμα 1	BAR: (SETF1+A10); °C: (SETF1 + 150.0); PSI: (SETF1 + A10); °F: (SETF1 + 302)
F4	0,0	0,0	0,0	Εξοικονόμηση ενέργειας -κυκλωμα 1	^(BAR) -20.00+20.00 ^(°C) -50.0+50.0 ^(PSI) -300+300 ^(°F) -90+90
F5	4,0	4,0	4,0	Εύρος ζώνης ρύθμισης –κυκλωμα 2	^(BAR) 0.10+10.00 ^(°C) 0.0+30.0 ^(PSI) 1+80 ^(°F) 1+50.0
F6	10,0	10,0	10,0	Ελάχιστο σημείο ρύθμισης –κυκλωμα 2	BAR: (A12 + SETF2); °C: (-50.0 + SETF2); PSI: (A12 + SETF2); °F: (-58.0 + SETF2)
F7	60,0	60,0	60,0	Μέγιστο σημείο ρύθμισης –κυκλωμα 2	BAR: (SETF2+A13); °C: (SETF2 + 150.0); PSI: (SETF2 + A13); °F: (SETF2 + 302)
F8	0,0	0,0	0,0	Εξοικονόμηση ενέργειας -κυκλωμα 2	^(BAR) -20.00+20.00 ^(°C) -50.0+50.0 ^(PSI) -300+300 ^(°F) -90+90
F9	15	15	15	Χρονική καθυστέρηση μεταξύ της εισαγωγής δύο διαφορετικών ανεμιστήρων	1 + 255 (sec)
F10	5	5	5	Χρονική καθυστέρηση μεταξύ διακοπής λειτουργίας δύο διαφορετικών ανεμιστήρων	1 + 255 (sec)
HS1	nu	nu	nu	Ωρα έναρξης λειτουργίας με εξοικονόμηση ενέργειας τη Δευτέρα	0:0+23.5h; nu
HS2	00,00	00,00	00,00	Διάρκεια λειτουργίας με εξοικονόμηση ενέργειας τη Δευτέρα	0:0+23.5h;
HS3	nu	nu	nu	Ωρα έναρξης λειτουργίας με εξοικονόμηση ενέργειας την Τρίτη	0:0+23.5h; nu
HS4	00,00	00,00	00,00	Διάρκεια λειτουργίας με εξοικονόμηση ενέργειας την Τρίτη	0:0+23.5h;
HS5	nu	nu	nu	Ωρα έναρξης λειτουργίας με εξοικονόμηση ενέργειας την Τετάρτη	0:0+23.5h; nu
HS6	00,00	00,00	00,00	Διάρκεια λειτουργίας με εξοικονόμηση ενέργειας την Τετάρτη	0:0+23.5h;
HS7	nu	nu	nu	Ωρα έναρξης λειτουργίας με εξοικονόμηση ενέργειας την Πέμπτη	0:0+23.5h; nu
HS8	00,00	00,00	00,00	Διάρκεια λειτουργίας με εξοικονόμηση ενέργειας την Πέμπτη	0:0+23.5h;
HS9	nu	nu	nu	Ωρα έναρξης λειτουργίας με εξοικονόμηση ενέργειας την Παρασκευή	0:0+23.5h; nu
HS10	00,00	00,00	00,00	Διάρκεια λειτουργίας με εξοικονόμηση ενέργειας την Παρασκευή	0:0+23.5h;
HS11	nu	nu	nu	Ωρα έναρξης λειτουργίας με	0:0+23.5h; nu

Επικέτα	XC 1008 D	XC 1011 D	XC 1015 D	Περιγραφή	Περιοχή τιμών
				εξοικονόμηση ενέργειας το Σάββατο	
HS12	00,00	00,00	00,00	Διάρκεια λειτουργίας με εξοικονόμηση ενέργειας το Σάββατο	0:0+23.5h;
HS13	nu	nu	nu	Ώρα έναρξης λειτουργίας με εξοικονόμηση ενέργειας την Κυριακή	0:0+23.5h; nu
HS14	00,00	00,00	00,00	Διάρκεια λειτουργίας με εξοικονόμηση ενέργειας την Κυριακή	0:0+23.5h;
AC1	30	30	30	Καθυστέρηση συναγερμου αισθητήρα 1 με την τροφοδοσία	0 + 255 (min)
AC2	30	30	30	Καθυστέρηση συναγερμου αισθητήρα 2 με την τροφοδοσία	0 + 255 (min)
AC3	15,0	15,0	15,0	Συναγερμος ελάχιστης πίεσης/θερμοκρασίας-κυκλωμα 1	(0.10 + 30.00) ^{BAR} (0.0 + 100.0) ^{°C} (1 + 430) ^{PSI} (1 + 200.0) ^{°F}
AC4	20,0	20,0	20,0	Συναγερμος μέγιστης πίεσης/θερμοκρασίας-κυκλωμα 1	(0.10 + 30.00) ^{BAR} (0.0 + 100.0) ^{°C} (1 + 430) ^{PSI} (1 + 200.0) ^{°F}
AC5	20	20	20	Καθυστέρηση συναγερμου πίεσης/θερμοκρασίας- κυκλωμα 1	0 + 255 (min)
AC6	15,0	15,0	15,0	Συναγερμος ελάχιστης πίεσης/θερμοκρασίας-κυκλωμα 2	(0.10 + 30.00) ^{BAR} (0.0 + 100.0) ^{°C} (1 + 430) ^{PSI} (1 + 200.0) ^{°F}
AC7	20,0	20,0	20,0	Συναγερμος μέγιστης πίεσης/θερμοκρασίας-κυκλωμα 2	(0.10 + 30.00) ^{BAR} (0.0 + 100.0) ^{°C} (1 + 430) ^{PSI} (1 + 200.0) ^{°F}
AC8	20	20	20	Καθυστέρηση συναγερμου πίεσης/θερμοκρασίας- κυκλωμα 2	0 + 255 (min)
AC9	ALr	ALr	ALr	Ρελε συναγερμου θερμοκρασίας/πίεσης	nu(0) - ALr(1) - ALr1(2) - ALr2(3)
AC10	20000	20000	20000	Ώρες λειτουργίας πριν το αίτημα συντήρησης	1 + 25000 (0= disabled)
AC11	ALr	ALr	ALr	Ρελε συναγερμου συντήρησης	nu(0) - ALr(1) - ALr1(2) - ALr2(3)
AC12	15	15	15	Αριθμός ενεργοποιήσεων προεσοστατη χαμηλής 1	0 + 15
AC13	15	15	15	Χρόνος λειτουργίας προεσοστατη χαμηλής 1	0 + 255 (min)
AC14	2	2	2	Αριθμός συμπεστών σε λειτουργία με ελαττωματικό αισθητήρα 1	0 + 15
AC15	50	50	50	Ελαττωματικός αισθητήρας 1 συσχετισμένος με ισχύ συμπίεση	0 + 100 (%)
AC16	15	15	15	Αριθμός ενεργοποιήσεων προεσοστατη χαμηλής 2	0 + 15
AC17	15	15	15	Χρόνος λειτουργίας προεσοστατη χαμηλής 2	0 + 255 (min)
AC18	2	2	2	Αριθμός συμπεστών σε λειτουργία με ελαττωματικό αισθητήρα 2	0 + 15
AC19	50	50	50	Ελαττωματικός αισθητήρας 2 συσχετισμένος με ισχύ συμπίεση	0 + 100 (%)
AF1	20,0	20,0	20,0	Συναγερμος ελάχιστης πίεσης/θερμοκρασίας-κυκλωμα 1	(0.10 + 30.00) ^{BAR} (0.0 + 100.0) ^{°C} (1 + 430) ^{PSI} (1 + 200.0) ^{°F}
AF2	20,0	20,0	20,0	Συναγερμος μέγιστης πίεσης/θερμοκρασίας-κυκλωμα 1	(0.10 + 30.00) ^{BAR} (0.0 + 100.0) ^{°C} (1 + 430) ^{PSI} (1 + 200.0) ^{°F}
AF3	20	20	20	Καθυστέρηση συναγερμου πίεσης/θερμοκρασίας- κυκλωμα 1	0 + 255 (min)
AF4	no	no	no	Απενεργοποίηση συμπίεση στη	na(0) - yES(1)

Επίκετα	XC 1008 D	XC 1011 D	XC 1015 D	Περιγραφή	Περιοχή τιμών
				σηματοδότηση συναγερμου υψηλών τιμών-κυκλωμα 1	
AF5	2	2	2	Καθυστέρηση απενεργοποίησης συμπίεστη στη σηματοδότηση συναγερμου υψηλών τιμών-κυκλωμα 1	0 + 255 (min)
AF6	15	15	15	Αριθμός ενεργοποιήσεων πρεσσοστατη υψηλής 1	0 + 15
AF7	15	15	15	Χρόνος λειτουργίας πρεσσοστατη υψηλής 1	0 + 255 (min)
AF8	2	2	2	Ανεμιστήρες ενεργοποιημένοι με ελαττωματικό αισθητήρα 3	0 + 15
AF9	20,0	20,0	20,0	Συναγερμος ελάχιστης πίεσης/θερμοκρασίας –κυκλωμα 2	$(0.10 + 30.00)^{BAR} (0.0 + 100.0)^{C} (1 + 430)^{PSI} (1 + 200.0)^{F}$
AF10	20,0	20,0	20,0	Συναγερμος μέγιστης πίεσης/θερμοκρασίας –κυκλωμα 2	$(0.10 + 30.00)^{BAR} (0.0 + 100.0)^{C} (1 + 430)^{PSI} (1 + 200.0)^{F}$
AF11	20	20	20	Καθυστέρηση συναγερμου πίεσης/θερμοκρασίας- κυκλωμα 2	0 + 255 (min)
AF12	no	no	no	Απενεργοποίηση συμπίεστη στη σηματοδότηση συναγερμου υψηλών τιμών-κυκλωμα 2	no(0) - yES(1)
AF13	2	2	2	Καθυστέρηση απενεργοποίησης συμπίεστη στη σηματοδότηση συναγερμου υψηλών τιμών-κυκλωμα 2	0 + 255 (min)
AF14	15	15	15	Αριθμός ενεργοποιήσεων πρεσσοστατη υψηλής 2	0 + 15
AF15	15	15	15	Χρόνος λειτουργίας πρεσσοστατη υψηλής 2	0 + 255 (min)
AF16	2	2	2	Ανεμιστήρες ενεργοποιημένοι με ελαττωματικό αισθητήρα 3	0 + 15
AF17	ALr	ALr	ALr	Ρελε συναγερμου πίεσης/θερμοκρασίας	nu(0) - ALr(1) - ALr1(2) - ALr2(3)
O1	no	no	no	Δυναμικό σημείο ρύθμισης ενεργοποιημένο-κυκλωμα 1	no(0) - yES(1)
O2	-18,0	-18,0	-18,0	Μέγιστο σημείο ρύθμισης –κυκλωμα 1	SETC1+CP3
O3	15,0	15,0	15,0	Αρχική θερμ. δυναμικού σημείου ρύθμισης -κυκλωμα 1	-40+04 °C /-40+04°F
O4	15,0	15,0	15,0	Τελική θερμ. δυναμικού σημείου ρύθμισης -κυκλωμα 1	O3+150°C /O3+302°F
O5	no	no	no	Δυναμικό σημείο ρύθμισης ενεργοποιημένο-κυκλωμα 2	no(0) - yES(1)
O6	-18,0	-18,0	-18,0	Μέγιστο σημείο ρύθμισης –κυκλωμα 2	SETC2+CP7
O7	15,0	15,0	15,0	Αρχική θερμ. δυναμικού σημείου ρύθμισης -κυκλωμα 2	-40+08°C /-40+08°F
O8	15,0	15,0	15,0	Τελική θερμ. δυναμικού σημείου ρύθμισης -κυκλωμα 2	O7+150°C /O7+302°F
O9	no	no	no	Δυναμικό σημείο ρύθμισης ενεργοποιημένο-κυκλωμα 1	no(0) - yES(1)
O10	25,0	25,0	25,0	Ελάχιστο σημείο ρύθμισης συμπτκωντή - κυκλωμα 1	F2+SETF1
O11	15	15	15	Διαφορικό για το δυναμικό σημείο ρύθμισης συμπτκωντή –	(BAR) -20.00+20.00 (°C) -50.0+50.0 (PSI) -300+300 (°F) -90+90

Επικέτα	XC 1008 D	XC 1011 D	XC 1015 D	Περιγραφή	Περιοχή τιμών
				κυκλωμα1	
O12	no	no	no	Δυναμικό σημείο ρύθμισης ενεργοποιημένο-κυκλωμα 2	no(0) - γES(1)
O13	25,0	25,0	25,0	Ελάχιστο σημείο ρύθμισης συμπτκωντή - κυκλωμα 2	F6÷SETF2
O14	15	15	15	Διαφορικό για το δυναμικό σημείο ρύθμισης συμπτκωντή –κυκλωμα 2	(BAR) -20.00+20.00 (°C) -50.0+50.0 (PSI) -300+300 (°F) -90+90
1Q1	4.20m A	4.20m A	4.20mA	Ρύθμιση αναλογικών εξόδων 1-2	4.20 mA (0) - 0.10 V (1)
1Q2	nu	nu	nu	Λειτουργία αναλογικής εξόδου 1	0 = αμηνής αναλογική έξοδος 1 = έξοδος για inverter συμπίεστη συχνότητας – κυκλωμα 1 2 = έξοδος για inverter συμπίεστη συχνότητας – κυκλωμα 2 3 = έξοδος για inverter ανεμιστήρα – κυκλωμα 1; 4 = έξοδος για inverter ανεμιστήρα – κυκλωμα 2
1Q3	Pbc1	Pbc1	Pbc1	Αισθητήρας αναφοράς για την αναλογική έξοδο 1	Pbc1(0) - Pbc2(1) ; χρησιμοποιείται μόνο όταν 1Q2 = 0
1Q4	0.0	0.0	0.0	Κάτω όριο για την αναλογική έξοδο 1	-1+51 bar; -15+750PSI; -50+150°C; -58+302°F;
1Q5	100.0	100.0	100.0	Άνω όριο για την αναλογική έξοδο 1	-1+51 bar; -15+750PSI; -50+150°C; -58+302°F;
1Q6	30	30	30	Ελάχιστη τιμή αναλογικής εξόδου1	0 + 100 %
1Q7	40	40	40	Τιμή αναλογικής εξόδου 1 μετά την εκκίνηση συμπίεστη	1Q6 + 100 %
1Q8	40	40	40	Τιμή αναλογικής εξόδου 1 μετά την παύση λειτουργίας συμπίεστη	1Q6 + 100 %
1Q9	40	40	40	Τιμή αρχής ζώνης αποκλεισμού για την αναλογική έξοδο 1	1Q7 + 100 %
1Q10	40	40	40	Τιμή τέλους ζώνης αποκλεισμού για την αναλογική έξοδο 1	1Q9 + 100 %
1Q11	50	50	50	Τιμή ασφαλείας για την αναλογική έξοδο 1	0 + 100 (%)
1Q12	0	0	0	Καθυστέρηση ελεγχου μετά από την έξοδο από την ουδέτερη ζώνη	0 + 255 (sec)
1Q13	150	150	150	Χρόνος ανόδου αναλογικής εξόδου 1	0 + 255 (sec)
1Q14	10	10	10	Σταθερότητα τιμής αναλογικής εξόδου 1 πριν την ενεργοποίηση φορτίου	0 + 255 (sec)
1Q15	0	0	0	Καθυστέρηση καθόδου αναλογικής εξόδου 1	0 + 255 (sec)
1Q16	150	150	150	Χρόνος καθόδου αναλογικής εξόδου 1	0 + 255 (sec)
1Q17	10	10	10	Σταθερότητα τιμής αναλογικής εξόδου 1 πριν την απενεργοποίηση φορτίου	0 + 255 (sec)
1Q18	5	5	5	Χρόνος καθόδου αναλογικής εξόδου 1 από 100% στην τιμή 1Q8	0 + 255 (sec)
2Q1	nu	nu	nu	Λειτουργία αναλογικής εξόδου 2	0 = αμηνής αναλογική έξοδος 1 = έξοδος για inverter συμπίεστη συχνότητας – κυκλωμα 1

Επικέτα	XC 1008 D	XC 1011 D	XC 1015 D	Περιγραφή	Περιοχή τιμών
					2 = έξοδος για inverter συμπίεστη συχνότητας – κυκλωμα 2 3 = έξοδος για inverter ανεμιστήρα – κυκλωμα 1; 4 = έξοδος για inverter ανεμιστήρα – κυκλωμα 2
2Q2	Pbc1	Pbc1	Pbc1	Αισθητήρας αναφοράς για την αναλογική έξοδο 2	Pbc1(0) - Pbc2(1) ; χρησιμοποιείται μόνο όταν 2Q2 = 0
2Q3	0.0	0.0	0.0	Κάτω όριο για την αναλογική έξοδο 2	-1+51 bar; -15+750PSI; -50+150°C; -58+302°F;
2Q4	100.0	100.0	100.0	Άνω όριο για την αναλογική έξοδο 2	-1+51 bar; -15+750PSI; -50+150°C; -58+302°F;
2Q5	30	30	30	Ελάχιστη τιμή για την αναλογική έξοδο 2	0 + 100 (%)
2Q6	40	40	40	Τιμή αναλογικής εξόδου 2 μετά την εκκίνηση συμπίεστη	2Q5 + 100 %
2Q7	40	40	40	Τιμή αναλογικής εξόδου 2 μετά την παύση λειτουργίας συμπίεστη	2Q5 + 100 %
2Q8	40	40	40	Τιμή αρχής ζώνης αποκλεισμού για την αναλογική έξοδο 2	2Q6 + 100 %
2Q9	40	40	40	Τιμή τέλους ζώνης αποκλεισμού για την αναλογική έξοδο 2	2Q8 + 100 %
2Q10	50	50	50	Τιμή ασφαλείας για την αναλογική έξοδο 2	0 + 100 (%)
2Q11	0	0	0	Καθυστέρηση ελεγχου μετά από την έξοδο από την ουδέτερη ζώνη	0 + 255 (sec)
2Q12	150	150	150	Χρόνος ανόδου αναλογικής εξόδου 2	0 + 255 (sec)
2Q13	10	10	10	Σταθερότητα τιμής αναλογικής εξόδου 2 πριν την ενεργοποίηση φορτίου.	0 + 255 (sec)
2Q14	0	0	0	Καθυστέρηση καθόδου αναλογικής εξόδου 2	0 + 255 (sec)
2Q15	150	150	150	Χρόνος καθόδου αναλογικής εξόδου 2	0 + 255 (sec)
2Q16	10	10	10	Σταθερότητα τιμής αναλογικής εξόδου 2 πριν την απενεργοποίηση φορτίου	0 + 255 (sec)
2Q17	5	5	5	Χρόνος καθόδου αναλογικής εξόδου 2 από 100% στην τιμή 2Q7	0 + 255 (sec)
3Q1	4.20m A	4.20m A	4.20mA	Ρύθμιση αναλογικών εξόδων 3-4	4.20 mA (0) - 0.10 V (1)
3Q2	nu	nu	nu	Λειτουργία αναλογικής εξόδου 3	0 = αμηνής αναλογική έξοδος 1 = έξοδος για inverter συμπίεστη συχνότητας – κυκλωμα 1 2 = έξοδος για inverter συμπίεστη συχνότητας – κυκλωμα 2 3 = έξοδος για inverter ανεμιστήρα – κυκλωμα 1; 4 = έξοδος για inverter ανεμιστήρα – κυκλωμα 2
3Q3	Pbc3	Pbc3	Pbc3	Αισθητήρας αναφοράς για την αναλογική έξοδο 3	Pbc3(0); Pbc4(1); χρησιμοποιείται μόνο όταν 3Q2 = 0
3Q4	0.0	0.0	0.0	Κάτω όριο για την αναλογική έξοδο 3	-1+51 bar; -15+750PSI; -50+150°C; -58+302°F;
3Q5	100.0	100.0	100.0	Άνω όριο για την αναλογική έξοδο 3	-1+51 bar; -15+750PSI; -50+150°C; -58+302°F;
3Q6	30	30	30	Ελάχιστη τιμή για την αναλογική	0 + 100 (%)

Ετικέτα	XC 1008 D	XC 1011 D	XC 1015 D	Περιγραφή	Περιοχή τιμών
				έξοδο 3	
3Q7	40	40	40	Τιμή αναλογικής εξόδου 3 μετά την εκκίνηση ανεμιστήρα	3Q6 + 100 %
3Q8	40	40	40	Τιμή αναλογικής εξόδου 3 μετά την παύση λειτουργίας ανεμιστήρα	3Q6 + 100 %
3Q9	40	40	40	Τιμή αρχής ζώνης αποκλεισμού για την αναλογική έξοδο 3	3Q7 + 100 %
3Q10	40	40	40	Τιμή τέλους ζώνης αποκλεισμού για την αναλογική έξοδο 3	3Q9 + 100 %
3Q11	50	50	50	Τιμή ασφαλείας για την αναλογική έξοδο 3	0 + 100 (%)
3Q12	0	0	0	Καθυστέρηση ελεγχου μετά από την έξοδο από την ουδέτερη ζώνη	0 + 255 (sec)
3Q13	150	150	150	Χρόνος ανόδου αναλογικής εξόδου 3	0 + 255 (sec)
3Q14	10	10	10	Σταθερότητα τιμής αναλογικής εξόδου 3 πριν την ενεργοποίηση φορτίου.	0 + 255 (sec)
3Q15	0	0	0	Καθυστέρηση καθόδου αναλογικής εξόδου 3	0 + 255 (sec)
3Q16	150	150	150	Χρόνος καθόδου αναλογικής εξόδου 3	0 + 255 (sec)
3Q17	10	10	10	Σταθερότητα τιμής αναλογικής εξόδου 3 πριν την απενεργοποίηση φορτίου	0 + 255 (sec)
3Q18	5	5	5	Χρόνος καθόδου αναλογικής εξόδου 3 από 100% στην τιμή 3Q8	0 + 255 (sec)
4Q1	nu	nu	nu	Λειτουργία αναλογικής εξόδου 4	<p>0 = αμηνής αναλογική έξοδος</p> <p>1 = έξοδος για inverter συμπίεση συχνότητας – κυκλωμα 1</p> <p>2 = έξοδος για inverter συμπίεση συχνότητας – κυκλωμα 2</p> <p>3 = έξοδος για inverter ανεμιστήρα – κυκλωμα 1;</p> <p>4 = έξοδος για inverter ανεμιστήρα – κυκλωμα 2</p>
4Q2	Pbc4	Pbc4	Pbc4	Αισθητήρας αναφοράς για την αναλογική έξοδο 4	Pbc3(0); Pbc4(1); χρησιμοποιείται μόνο όταν 4Q1 = 0
4Q3	0.0	0.0	0.0	Κάτω όριο για την αναλογική έξοδο 4	-1+51 bar; -15+750PSI; -50+150°C; -58+302°F;
4Q4	100.0	100.0	100.0	Άνω όριο για την αναλογική έξοδο 4	-1+51 bar; -15+750PSI; -50+150°C; -58+302°F;
4Q5	30	30	30	Ελάχιστη τιμή για την αναλογική έξοδο 4	0 + 100 (%)
4Q6	40	40	40	Τιμή αναλογική εξόδου 4 μετά την εκκίνηση ανεμιστήρα	4Q5+ 100 %
4Q7	40	40	40	Τιμή αναλογικής εξόδου 4 μετά την παύση λειτουργίας ανεμιστήρα	4Q5+ 100 %
4Q8	40	40	40	Τιμή αρχής ζώνης αποκλεισμού για την αναλογική έξοδο 4	4Q6 + 100 %
4Q9	40	40	40	Τιμή τέλους ζώνης αποκλεισμού για την αναλογική έξοδο 4	4Q8 + 100 %
4Q10	50	50	50	Τιμή ασφαλείας για την αναλογική έξοδο 4	0 + 100 (%)
4Q11	0	0	0	Καθυστέρηση ελεγχου μετά από την έξοδο από την ουδέτερη ζώνη	0 + 255 (sec)

Επικέτα	XC 1008 D	XC 1011 D	XC 1015 D	Περιγραφή	Περιοχή τιμών
4Q12	150	150	150	Χρόνος ανόδου αναλογικής εξόδου 4	0 + 255 (sec)
4Q13	10	10	10	Σταθερότητα τιμής αναλογικής εξόδου 4 πριν την ενεργοποίηση φορτίου.	0 + 255 (sec)
4Q14	0	0	0	Καθυστέρηση καθόδου αναλογικής εξόδου 4	0 + 255 (sec)
4Q15	150	150	150	Χρόνος καθόδου αναλογικής εξόδου 4	0 + 255 (sec)
4Q16	10	10	10	Σταθερότητα τιμής αναλογικής εξόδου 4 πριν την απενεργοποίηση φορτίου	0 + 255 (sec)
4Q17	5	5	5	Χρόνος καθόδου αναλογικής εξόδου 4 από 100% στην τιμή 4Q7	0 + 255 (sec)
AR1	0,0	0,0	0,0	Σημείο ρύθμισης για το βοηθητικό ρελε 1	-40+110°C/-40+230°F
AR2	1,0	1,0	1,0	Διαφορικό για το βοηθητικό ρελε 1	0,1+25,0°C/1+50°F
AR3	CL	CL	CL	Τύπος ενέργειας βοηθητικού ρελε 1	CL(0) = ψύξη; H(1) = θέρμανση
AR4	0,0	0,0	0,0	Σημείο ρύθμισης για το βοηθητικό ρελε 2	-40+110°C/-40+230°F
AR5	1,0	1,0	1,0	Διαφορικό για το βοηθητικό ρελε 2	0,1+25,0°C/1+50°F
AR6	CL	CL	CL	Τύπος ενέργειας βοηθητικού ρελε 2	CL(0) = cooling; H(1) = heating
AR7	0,0	0,0	0,0	Σημείο ρύθμισης για το βοηθητικό ρελε 3	-40+110°C/-40+230°F
AR8	1,0	1,0	1,0	Διαφορικό για το βοηθητικό ρελε 3	0,1+25,0°C/1+50°F
AR9	CL	CL	CL	Τύπος ενέργειας βοηθητικού ρελε 3	CL(0) = ψύξη; H(1) = θέρμανση
AR10	0,0	0,0	0,0	Σημείο ρύθμισης για το βοηθητικό ρελε 4	-40+110°C/-40+230°F
AR11	1,0	1,0	1,0	Διαφορικό για το βοηθητικό ρελε 4	0,1+25,0°C/1+50°F
AR12	CL	CL	CL	Τύπος ενέργειας βοηθητικού ρελε 4	CL(0) = ψύξη; H(1) = θέρμανση
OT1	yES	yES	yES	Απενεργοποίηση ρελε συναγερμού από το πληκτρολόγιο	no(0) - yES(1)
OT2	CL	CL	CL	Πολικότητα ρελε συναγερμού	OP(0) - CL(1)
OT3	yES	yES	yES	Απενεργοποίηση ρελε 1 συναγερμού από το πληκτρολόγιο	no(0) - yES(1)
OT4	OP	OP	OP	Πολικότητα ρελε 1 συναγερμού	OP(0) - CL(1)
OT5	yES	yES	yES	Απενεργοποίηση ρελε 2 συναγερμού από το πληκτρολόγιο	no(0) - yES(1)
OT6	OP	OP	OP	Πολικότητα ρελε 2 συναγερμού	OP(0) - CL(1)
OT7	1	1	1	Σειριακή διεύθυνση	1 + 247
OT8	1	1	1	Σειριακή διεύθυνση για το πληκτρολόγιο	1 + 16
OT9	NO	NO	NO	Ενεργοποίηση λειτουργίας	no(0) - yES(1)

Dixell S.p.A.

Z.I. Via dell'Industria, 27 - 32010 Pieve d'Alpago (BL) ITALY

tel. +39 - 0437 - 98 33 - fax +39 - 0437 - 98 93 13

http://www.dixell.com E-mail: dixell@dixell.com